

بِسْمِ اللّٰهِ الرَّحْمٰنِ الرَّحِیْمِ



مَوْجِبَاتُ عَمَلٍ

مَوْجِبَاتُ عَمَلٍ لِمَا يَلِيهِ :
 مَوْجِبَاتُ عَمَلٍ لِمَا يَلِيهِ (مَوْجِبَاتُ عَمَلٍ) فِي 2 وَاسْتِ
 مَوْجِبَاتُ عَمَلٍ لِمَا يَلِيهِ مَوْجِبَاتُ عَمَلٍ لِمَا يَلِيهِ مَوْجِبَاتُ عَمَلٍ لِمَا يَلِيهِ
 مَوْجِبَاتُ عَمَلٍ لِمَا يَلِيهِ

Construction of Conference Hall at

NOC 2nd Floor

PC-266/2023/W-25

(IUL)266-PR/266/2023/120

09 ذِي 2023

3 وَاسْتِ

مَوْجِبَاتُ عَمَلٍ لِمَا يَلِيهِ :

مَوْجِبَاتُ عَمَلٍ لِمَا يَلِيهِ :

مَوْجِبَاتُ عَمَلٍ لِمَا يَلِيهِ مَوْجِبَاتُ عَمَلٍ لِمَا يَلِيهِ :

مَوْجِبَاتُ عَمَلٍ لِمَا يَلِيهِ مَوْجِبَاتُ عَمَلٍ لِمَا يَلِيهِ :

مَوْجِبَاتُ عَمَلٍ لِمَا يَلِيهِ مَوْجِبَاتُ عَمَلٍ لِمَا يَلِيهِ مَوْجِبَاتُ عَمَلٍ لِمَا يَلِيهِ : 20 ذِي 2023

مَوْجِبَاتُ عَمَلٍ لِمَا يَلِيهِ مَوْجِبَاتُ عَمَلٍ لِمَا يَلِيهِ مَوْجِبَاتُ عَمَلٍ لِمَا يَلِيهِ
 مَوْجِبَاتُ عَمَلٍ لِمَا يَلِيهِ مَوْجِبَاتُ عَمَلٍ لِمَا يَلِيهِ مَوْجِبَاتُ عَمَلٍ لِمَا يَلِيهِ

1st Round

Procurement

Procurement Details	Contract No.
<p>Procurement of road and drainage system in Kulgudhufushi City (2nd and 3rd round of procurement)</p> <p>(IUL)266-PR/266/2023/120</p> <p>9th day of 2023 (Wednesday)</p>	1.1
<p>10:30 AM</p> <p>Contract No. : 6527177, 6527182, 6527192</p>	8.1
<p>14th day of 2023 (Wednesday)</p> <p>10:30 AM</p> <p>Contract No. : 6527177, 6527182, 6527192</p>	9.1
<p>Contract No. : 6527177, 6527182, 6527192</p> <p>bids@kulhudhuffushicity.gov.mv</p> <p>Contract No. : 6527177, 6527182, 6527192</p>	9.2
<p>13th day of 2023 (Wednesday)</p>	13.1
<p>22nd day of 2023 (Wednesday)</p> <p>10:30 AM</p> <p>Contract No. : 6527177, 6527182, 6527192</p>	17.1
<p>22nd day of 2023 (Wednesday)</p> <p>10:30 AM</p> <p>Contract No. : 6527177, 6527182, 6527192</p>	19.1
<p>6th day of 2023</p>	22.1
<p>500.00 (Five Hundred) Taka</p> <p>Contract No. : 6527177, 6527182, 6527192</p>	30.1
<p>2.5%</p>	32.1

حصہ نمبر 2 - چوتھے درجے کے تعلیمی اداروں کے لیے

(ا) اسکول کی فہرست

- 1.1 اسکول کی فہرست
- 1.1 درجہ اولیٰ کے لیے اسکولوں کی فہرست (اے۔ اے۔ اے) قریب قریب قریب
درجہ اولیٰ کے لیے اسکولوں کی فہرست (اے۔ اے۔ اے) قریب قریب قریب
درجہ اولیٰ کے لیے اسکولوں کی فہرست (اے۔ اے۔ اے) قریب قریب قریب
- 2. اسکولوں کی فہرست
- 2.1 اسکولوں کی فہرست (18/2014) کے تحت اسکولوں کی فہرست (اے۔ اے۔ اے) قریب قریب قریب
2.1.1 اسکولوں کی فہرست (18/2014) کے تحت اسکولوں کی فہرست (اے۔ اے۔ اے) قریب قریب قریب
2.1.2 اسکولوں کی فہرست (18/2014) کے تحت اسکولوں کی فہرست (اے۔ اے۔ اے) قریب قریب قریب
2.1.3 اسکولوں کی فہرست (18/2014) کے تحت اسکولوں کی فہرست (اے۔ اے۔ اے) قریب قریب قریب
2.1.4 اسکولوں کی فہرست (18/2014) کے تحت اسکولوں کی فہرست (اے۔ اے۔ اے) قریب قریب قریب
- 2.2 اسکولوں کی فہرست (18/2014) کے تحت اسکولوں کی فہرست (اے۔ اے۔ اے) قریب قریب قریب
- 3. اسکولوں کی فہرست
- 3.1 اسکولوں کی فہرست (18/2014) کے تحت اسکولوں کی فہرست (اے۔ اے۔ اے) قریب قریب قریب
- 3.2 اسکولوں کی فہرست (18/2014) کے تحت اسکولوں کی فہرست (اے۔ اے۔ اے) قریب قریب قریب

- 28.1 ඉහත චක්‍රයේ දැක්වූ පරිදි, ප්‍රධාන මණ්ඩලයේ ප්‍රධාන නිලධාරීන්ගේ සේවය.
- 29.1 ඉහත චක්‍රයේ දැක්වූ පරිදි, ප්‍රධාන මණ්ඩලයේ ප්‍රධාන නිලධාරීන්ගේ සේවය (පුරා) (පුරා) ඉහත චක්‍රයේ දැක්වූ පරිදි, ප්‍රධාන මණ්ඩලයේ ප්‍රධාන නිලධාරීන්ගේ සේවය.
- 29.2 29.1 ට සමාන වන පරිදි, ප්‍රධාන මණ්ඩලයේ ප්‍රධාන නිලධාරීන්ගේ සේවය.
- 29.3 ඉහත චක්‍රයේ දැක්වූ පරිදි, ප්‍රධාන මණ්ඩලයේ ප්‍රධාන නිලධාරීන්ගේ සේවය.

(ඉ) ප්‍රතිසංස්කරණ ක්‍රියාමාර්ගයේ

- 30.1 ඉහත චක්‍රයේ දැක්වූ පරිදි, ප්‍රධාන මණ්ඩලයේ ප්‍රධාන නිලධාරීන්ගේ සේවය.
- 30.2 ඉහත චක්‍රයේ දැක්වූ පරිදි, ප්‍රධාන මණ්ඩලයේ ප්‍රධාන නිලධාරීන්ගේ සේවය.
- 30.3 7 (පුරා) ඉහත චක්‍රයේ දැක්වූ පරිදි, ප්‍රධාන මණ්ඩලයේ ප්‍රධාන නිලධාරීන්ගේ සේවය.
- 30.4 ඉහත චක්‍රයේ දැක්වූ පරිදි, ප්‍රධාන මණ්ඩලයේ ප්‍රධාන නිලධාරීන්ගේ සේවය.
- 30.5 ඉහත චක්‍රයේ දැක්වූ පරිදි, ප්‍රධාන මණ්ඩලයේ ප්‍රධාන නිලධාරීන්ගේ සේවය.
- 31.1 ඉහත චක්‍රයේ දැක්වූ පරිදි, ප්‍රධාන මණ්ඩලයේ ප්‍රධාන නිලධාරීන්ගේ සේවය.

تتمتع بالحق في التمتع بالخدمات الأساسية في كوفية، كما هو منصوص عليه في المادة 17.09 من القانون رقم 13-ك/إ.م.ك./2018/01، وذلك في إطار خطة التنمية المستدامة لعام 2030.

33.2. تتمتع كوفية بالحق في التمتع بالخدمات الأساسية في كوفية، كما هو منصوص عليه في المادة 17.09 من القانون رقم 13-ك/إ.م.ك./2018/01، وذلك في إطار خطة التنمية المستدامة لعام 2030. كما هو منصوص عليه في المادة 18 من القانون رقم 13-ك/إ.م.ك./2018/01، وذلك في إطار خطة التنمية المستدامة لعام 2030. كما هو منصوص عليه في المادة 14-ب من القانون رقم 13-ك/إ.م.ك./2018/01، وذلك في إطار خطة التنمية المستدامة لعام 2030.

33.3. تتمتع كوفية بالحق في التمتع بالخدمات الأساسية في كوفية، كما هو منصوص عليه في المادة 17.09 من القانون رقم 13-ك/إ.م.ك./2018/01، وذلك في إطار خطة التنمية المستدامة لعام 2030. كما هو منصوص عليه في المادة 7 (أ) من القانون رقم 13-ك/إ.م.ك./2018/01، وذلك في إطار خطة التنمية المستدامة لعام 2030. كما هو منصوص عليه في المادة 19 من القانون رقم 13-ك/إ.م.ك./2018/01، وذلك في إطار خطة التنمية المستدامة لعام 2030. كما هو منصوص عليه في المادة 14-ب من القانون رقم 13-ك/إ.م.ك./2018/01، وذلك في إطار خطة التنمية المستدامة لعام 2030.

33.4. تتمتع كوفية بالحق في التمتع بالخدمات الأساسية في كوفية، كما هو منصوص عليه في المادة 17.09 من القانون رقم 13-ك/إ.م.ك./2018/01، وذلك في إطار خطة التنمية المستدامة لعام 2030. كما هو منصوص عليه في المادة 7 (أ) من القانون رقم 13-ك/إ.م.ك./2018/01، وذلك في إطار خطة التنمية المستدامة لعام 2030. كما هو منصوص عليه في المادة 19 من القانون رقم 13-ك/إ.م.ك./2018/01، وذلك في إطار خطة التنمية المستدامة لعام 2030. كما هو منصوص عليه في المادة 14-ب من القانون رقم 13-ك/إ.م.ك./2018/01، وذلك في إطار خطة التنمية المستدامة لعام 2030.

34. 34.1. تتمتع كوفية بالحق في التمتع بالخدمات الأساسية في كوفية، كما هو منصوص عليه في المادة 17.11 من القانون رقم 13-ك/إ.م.ك./2018/01، وذلك في إطار خطة التنمية المستدامة لعام 2030. كما هو منصوص عليه في المادة 21 من القانون رقم 13-ك/إ.م.ك./2018/01، وذلك في إطار خطة التنمية المستدامة لعام 2030. كما هو منصوص عليه في المادة 16 من القانون رقم 13-ك/إ.م.ك./2018/01، وذلك في إطار خطة التنمية المستدامة لعام 2030. كما هو منصوص عليه في المادة 14-ب من القانون رقم 13-ك/إ.م.ك./2018/01، وذلك في إطار خطة التنمية المستدامة لعام 2030.

36.2 ስለጥራት ማረጋገጫ ስርዓት ማረጋገጥ ማድረግ ይገባል። ስርዓቱን ማረጋገጥ ለማድረግ ስርዓቱን ማረጋገጥ ማድረግ ይገባል።

36.3 ስርዓቱን ማረጋገጥ ማድረግ ይገባል። ስርዓቱን ማረጋገጥ ማድረግ ይገባል። ስርዓቱን ማረጋገጥ ማድረግ ይገባል።

37.1 ስርዓቱን ማረጋገጥ ማድረግ ይገባል። ስርዓቱን ማረጋገጥ ማድረግ ይገባል። ስርዓቱን ማረጋገጥ ማድረግ ይገባል።

37 ስርዓቱን ማረጋገጥ ማድረግ ይገባል። ስርዓቱን ማረጋገጥ ማድረግ ይገባል። ስርዓቱን ማረጋገጥ ማድረግ ይገባል።

37.2 37.1 ን ማረጋገጥ ማድረግ ይገባል። ስርዓቱን ማረጋገጥ ማድረግ ይገባል። ስርዓቱን ማረጋገጥ ማድረግ ይገባል።

38.1 ስርዓቱን ማረጋገጥ ማድረግ ይገባል። ስርዓቱን ማረጋገጥ ማድረግ ይገባል። ስርዓቱን ማረጋገጥ ማድረግ ይገባል።

38 ስርዓቱን ማረጋገጥ ማድረግ ይገባል። ስርዓቱን ማረጋገጥ ማድረግ ይገባል። ስርዓቱን ማረጋገጥ ማድረግ ይገባል።

38.2 ስርዓቱን ማረጋገጥ ማድረግ ይገባል። ስርዓቱን ማረጋገጥ ማድረግ ይገባል። ስርዓቱን ማረጋገጥ ማድረግ ይገባል።

38.3 ስርዓቱን ማረጋገጥ ማድረግ ይገባል። ስርዓቱን ማረጋገጥ ማድረግ ይገባል። ስርዓቱን ማረጋገጥ ማድረግ ይገባል።

39.1 ስርዓቱን ማረጋገጥ ማድረግ ይገባል። ስርዓቱን ማረጋገጥ ማድረግ ይገባል። ስርዓቱን ማረጋገጥ ማድረግ ይገባል።

39 ስርዓቱን ማረጋገጥ ማድረግ ይገባል። ስርዓቱን ማረጋገጥ ማድረግ ይገባል። ስርዓቱን ማረጋገጥ ማድረግ ይገባል።

39.2 ስርዓቱን ማረጋገጥ ማድረግ ይገባል። ስርዓቱን ማረጋገጥ ማድረግ ይገባል። ስርዓቱን ማረጋገጥ ማድረግ ይገባል።

- 42. ስራዎች ለማጠናቀቅ ይገባል፡
 - 42.1 ስራዎች ለማጠናቀቅ ይገባል፡
 - 43. ስራዎች ለማጠናቀቅ ይገባል፡
 - 43.1 ስራዎች ለማጠናቀቅ ይገባል፡
 - 44. ስራዎች ለማጠናቀቅ ይገባል፡
 - 44.1 ስራዎች ለማጠናቀቅ ይገባል፡
 - 45. ስራዎች ለማጠናቀቅ ይገባል፡
 - 45.1 ስራዎች ለማጠናቀቅ ይገባል፡

4 - **සභා සභා**

උප කොමිෂන්

1 - උප කොමිෂන්

උප කොමිෂන් සභා සභාවේ සාමාජිකයන්ගේ නාමාවලිය

නම	උප කොමිෂන්	නාමය	#
උප කොමිෂන් සභාවේ සාමාජිකයන්ගේ නාමාවලිය			
	✓	උප කොමිෂන් සභාවේ සාමාජිකයන්ගේ නාමාවලිය (උප කොමිෂන් 2)	1.
	✓	උප කොමිෂන් සභාවේ සාමාජිකයන්ගේ නාමාවලිය (උප කොමිෂන් 2) (සාමාජිකයන්ගේ නාමාවලිය)	2.
	✓	උප කොමිෂන් සභාවේ සාමාජිකයන්ගේ නාමාවලිය (උප කොමිෂන් 3)	3.
	✓	"උප කොමිෂන් සභාවේ සාමාජිකයන්ගේ නාමාවලිය (උප කොමිෂන් 3) (සාමාජිකයන්ගේ නාමාවලිය)"	4.
	✓	උප කොමිෂන් සභාවේ සාමාජිකයන්ගේ නාමාවලිය (උප කොමිෂන් 3) (සාමාජිකයන්ගේ නාමාවලිය)	5.
	✓	උප කොමිෂන් සභාවේ සාමාජිකයන්ගේ නාමාවලිය (උප කොමිෂන් 3) (සාමාජිකයන්ගේ නාමාවලිය)	6.
	✓	6.1 වන කොමිෂන් සභාවේ සාමාජිකයන්ගේ නාමාවලිය	7.
	✓	උප කොමිෂන් සභාවේ සාමාජිකයන්ගේ නාමාවලිය (උප කොමිෂන් 5) (සාමාජිකයන්ගේ නාමාවලිය)	8.
		උප කොමිෂන් සභාවේ සාමාජිකයන්ගේ නාමාවලිය (90 කොමිෂන් සභාවේ සාමාජිකයන්ගේ නාමාවලිය)	9.
උප කොමිෂන් සභාවේ සාමාජිකයන්ගේ නාමාවලිය			
	✓	උප කොමිෂන් සභාවේ සාමාජිකයන්ගේ නාමාවලිය (උප කොමිෂන් 5) (සාමාජිකයන්ගේ නාමාවලිය)	10.
	✓	උප කොමිෂන් සභාවේ සාමාජිකයන්ගේ නාමාවලිය (උප කොමිෂන් 5) (සාමාජිකයන්ගේ නාමාවලිය)	11.
උප කොමිෂන් සභාවේ සාමාජිකයන්ගේ නාමාවලිය			
	✓	උප කොමිෂන් සභාවේ සාමාජිකයන්ගේ නාමාවලිය (උප කොමිෂන් 5) (සාමාජිකයන්ගේ නාමාවලිය)	12.
	✓	උප කොමිෂන් සභාවේ සාමාජිකයන්ගේ නාමාවලිය (උප කොමිෂන් 5) (සාමාජිකයන්ගේ නාමාවලිය)	13.
	✓	උප කොමිෂන් සභාවේ සාමාජිකයන්ගේ නාමාවලිය (උප කොමිෂන් 5) (සාමාජිකයන්ගේ නාමාවලිය)	14.
	✓	උප කොමිෂන් සභාවේ සාමාජිකයන්ගේ නාමාවලිය (උප කොමිෂන් 5) (සාමාජිකයන්ගේ නාමාවලිය)	15.
උප කොමිෂන් සභාවේ සාමාජිකයන්ගේ නාමාවලිය			
	✓	උප කොමිෂන් සභාවේ සාමාජිකයන්ගේ නාමාවලිය (උප කොමිෂන් 3) (සාමාජිකයන්ගේ නාමාවලිය)	16.

2 - 2

2

1. 2	
2	
1. 2	
	1.1
	1.2
2. 2	
	2.1
	2.2
3. 2	
	3.1
	3.2
4. 2	
	4.1
	4.2
	4.3
5. 2	
	5.1
	5.2
	5.3
	5.4

3 - 3

3 - 3

1. 3 - 3		
	1.1	3 - 3
	1.2	3 - 3
	1.3	3 - 3
	1.4	3 - 3
	1.5	3 - 3
	1.6	3 - 3
	1.7	3 - 3
2. 3 - 3		
	#	3 - 3

4 - ބަލާލުމުގެ

މި ބަލާލުމުގެ ބަލާލުމުގެ ބަލާލުމުގެ

ބަލާލުމުގެ ބަލާލުމުގެ ބަލާލުމުގެ ބަލާލުމުގެ			
ބަލާލުމުގެ ބަލާލުމުގެ ބަލާލުމުގެ (ބަލާލުމުގެ ބަލާލުމުގެ)	ބަލާލުމުގެ ބަލާލުމުގެ ބަލާލުމުގެ	ބަލާލުމުގެ ބަލާލުމުގެ ބަލާލުމުގެ	#
	ބަލާލުމުގެ		
ބަލާލުމުގެ ބަލާލުމުގެ ބަލާލުމުގެ ބަލާލުމުގެ			
ބަލާލުމުގެ ބަލާލުމުގެ ބަލާލުމުގެ (ބަލާލުމުގެ ބަލާލުމުގެ)	ބަލާލުމުގެ ބަލާލުމުގެ ބަލާލުމުގެ	ބަލާލުމުގެ ބަލާލުމުގެ ބަލާލުމުގެ	ބަލާލުމުގެ ބަލާލުމުގެ ބަލާލުމުގެ
	ބަލާލުމުގެ		

6. 6

6.6

6.6	6.6	6.6
95	95 x 95 / 95 x 95 (95 x 95)	95
5	5 x 5 / 5 x 5 (5 x 5)	5
100	6.6	6.6

ބަލަހައްޅޭ ގޮތުން 7
(އެއްސަ ލިފަންބުގެ ސަފުހާ)

Form of Bid Security (Bank Guarantee)

WHEREAS,[name of Bidder] (hereinafter called “the Bidder”) [company registration number] has submitted his Bid for the Project no.....issued by the Secretariat of Kulhudhuffushi City Council onfor construction of[name of Contract] (hereinafter called “the Bid”) under Invitation of bidders No. [Announcement Number]

KNOW ALL PEOPLE by these presents that We [name of Bank] of [name of country] having our registered office at (hereinafter called “the Bank”) are bound unto[name of Purchaser] (hereinafter called “the Purchaser”) in the sum of *..... for which payment well and truly to be made to the said Purchaser, the Bank binds itself, its successors, and assigns by these presents.

SEALED with the Common Seal of the said Bank thisday of20.....

THE CONDITIONS of this obligation are:

- (1) If, after Bid opening, the Bidder withdraws his Bid during the period of Bid validity specified in the Form of Bid;
- or
- (2) If the Bidder having been notified of the acceptance of his Bid by the Purchaser during the period of Bid validity:
 - (a) fails or refuses to execute the Form of Agreement in accordance with the Instructions to Bidders, if required; or
 - (b) fails or refuses to furnish the Performance Security, in accordance with the Instruction to Bidders; or
 - (c) does not accept the correction of the Bid Price pursuant to Clause 27,

* The Bidder should insert the amount of the Guarantee in words and figures denominated in Maldivian Rufiyaa. This figure should be the same as shown in Clause 30.1 of the Instructions to Bidders.

we undertake to pay to the Purchaser up to the above amount upon receipt of his first written demand, without the Purchaser’s having to substantiate his demand, provided that in his demand the Purchaser will note that the amount claimed by him is due to him owing to the occurrence of one or any of the three conditions, specifying the occurred condition or conditions.

This Guarantee will remain in force up to and including the date days after the deadline for submission of bids as such deadline is stated in the Instructions to Bidders or as it may be extended by the Purchaser, notice of which extension(s) to the Bank is hereby waived. Any demand in respect of this Guarantee should reach the Bank not later than the above date.

DATE..... SIGNATURE OF THE BANK

WITNESS SEAL

[signature, name, and address]

5 - 5

5

#	5	5
1		5
2		5
3		5
4		5
5		5
6		5
7		5
8		5
9		5
10		5
	5	
	8%	
	5	

4. **Area Measurements**

- 4.1 Area measurements of 1000 sq. ft. for the area.
- 4.2 Area measurements of 8000 sq. ft. for the area (see drawing).
- 4.3 Area measurements of 2616 sq. ft. for the area.
- 4.4 Area measurements of 1650 sq. ft. for the area (see drawing).
- 4.5 Area measurements of 2 sq. ft. for the area.
- 4.6 Area measurements of 3720 sq. ft. for the area (see drawing).
- 4.7 Area measurements of 2 sq. ft. for the area.
- 4.8 Area measurements of 2" x 2" for the area. 9 sq. ft. for the area. 2 sq. ft. for the area. 90 sq. ft. for the area.
- 4.9 Area measurements of 2 sq. ft. for the area. 45 sq. ft. for the area. 90 sq. ft. for the area.
- 4.10 Area measurements of 2 sq. ft. for the area. 45 sq. ft. for the area. 90 sq. ft. for the area.
- 4.11 Area measurements of 2 sq. ft. for the area. 45 sq. ft. for the area. 90 sq. ft. for the area.
- 4.12 Area measurements of 1 sq. ft. for the area. 45 sq. ft. for the area. 90 sq. ft. for the area.
- 4.13 Area measurements of 1 sq. ft. for the area. 45 sq. ft. for the area. 90 sq. ft. for the area.
- 4.14 Area measurements of 1 sq. ft. for the area. 45 sq. ft. for the area. 90 sq. ft. for the area.

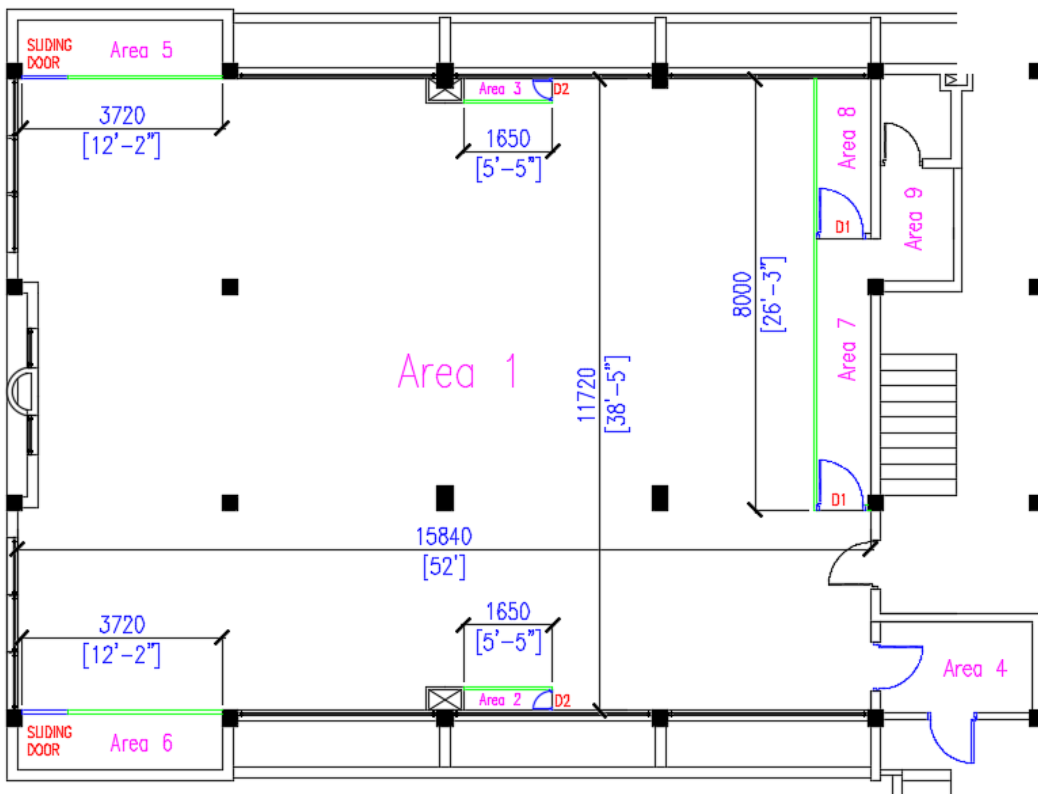

5. ገንዘብ ማግኘት

- 5.1 ገንዘብ ማግኘት ለማድረግ ለገንዘብ ማግኘት (2 ነገር) ለገንዘብ ማግኘት (2 ነገር) ወይንም ገንዘብ ማግኘት.
- 5.2 የገንዘብ ማግኘት ለማድረግ የሚያስፈልጉትን ሰነድ ለማቅረብ ይዘጋጁ (BETEK, BEGER, Sigma, Samhwa) ማግኘት ለማድረግ ለገንዘብ ማግኘት ለማድረግ ይዘጋጁ.
- 5.3 ገንዘብ ማግኘት ለማድረግ ለገንዘብ ማግኘት ለማድረግ ይዘጋጁ. ገንዘብ ማግኘት ለማድረግ ለገንዘብ ማግኘት ለማድረግ ይዘጋጁ.

6. ገንዘብ ማግኘት ለማድረግ

- 6.1 ገንዘብ ማግኘት ለማድረግ ለገንዘብ ማግኘት ለማድረግ ይዘጋጁ.
- 6.2 ገንዘብ ማግኘት ለማድረግ ለገንዘብ ማግኘት ለማድረግ ይዘጋጁ. ገንዘብ ማግኘት ለማድረግ ለገንዘብ ማግኘት ለማድረግ ይዘጋጁ.
- 6.3 ገንዘብ ማግኘት ለማድረግ D1 የሚያስፈልጉትን ሰነድ ለማቅረብ ይዘጋጁ.
 - 6.3.1 ገንዘብ ማግኘት ለማድረግ ለገንዘብ ማግኘት ለማድረግ ይዘጋጁ. ገንዘብ ማግኘት ለማድረግ ለገንዘብ ማግኘት ለማድረግ ይዘጋጁ.
 - 6.3.2 ገንዘብ ማግኘት ለማድረግ ለገንዘብ ማግኘት ለማድረግ ይዘጋጁ.
 - 6.3.3 ገንዘብ ማግኘት ለማድረግ ለገንዘብ ማግኘት ለማድረግ ይዘጋጁ.
 - 6.3.4 ገንዘብ ማግኘት ለማድረግ ለገንዘብ ማግኘት ለማድረግ ይዘጋጁ.
 - 6.3.5 ገንዘብ ማግኘት ለማድረግ ለገንዘብ ማግኘት ለማድረግ ይዘጋጁ.
 - 6.3.6 ገንዘብ ማግኘት ለማድረግ ለገንዘብ ማግኘት ለማድረግ ይዘጋጁ.
 - 6.3.7 ገንዘብ ማግኘት ለማድረግ ለገንዘብ ማግኘት ለማድረግ ይዘጋጁ.
 - 6.3.8 ገንዘብ ማግኘት ለማድረግ ለገንዘብ ማግኘት ለማድረግ ይዘጋጁ.
 - 6.3.9 ገንዘብ ማግኘት ለማድረግ ለገንዘብ ማግኘት ለማድረግ ይዘጋጁ.
 - 6.3.10 ገንዘብ ማግኘት ለማድረግ ለገንዘብ ማግኘት ለማድረግ ይዘጋጁ.
 - 6.3.11 ገንዘብ ማግኘት ለማድረግ ለገንዘብ ማግኘት ለማድረግ ይዘጋጁ. (Crown/Sikken, BEGER brand, Exterior Woodcare, Wood Stain, Mahogany)
 - 6.3.12 ገንዘብ ማግኘት ለማድረግ ለገንዘብ ማግኘት ለማድረግ ይዘጋጁ.

6.4 ገንዘብ ማግኘት ለማድረግ D2 የሚያስፈልጉትን ሰነድ ለማቅረብ ይዘጋጁ.

- 6.4.1 ገንዘብ ማግኘት ለማድረግ ለገንዘብ ማግኘት ለማድረግ ይዘጋጁ.

- 6.4.2 The width of the door shall be 1000mm.
- 6.4.3 The height of the door shall be 2200mm.
- 6.4.4 The door shall be made of aluminum or stainless steel.
- 6.4.5 The door shall be made of 2mm thick glass.
- 6.4.6 The door shall be made of 2mm thick glass.
- 6.4.7 The door shall be made of 2mm thick glass.
- 6.5 SLIDING DOOR The door shall be made of aluminum or stainless steel.
- 6.5.1 The door shall be made of aluminum or stainless steel.
- 6.5.2 The door shall be made of aluminum or stainless steel.
- 6.5.3 The door shall be made of aluminum or stainless steel.
- 6.5.4 The door shall be made of aluminum or stainless steel.
- 6.6 The door shall be made of aluminum or stainless steel.

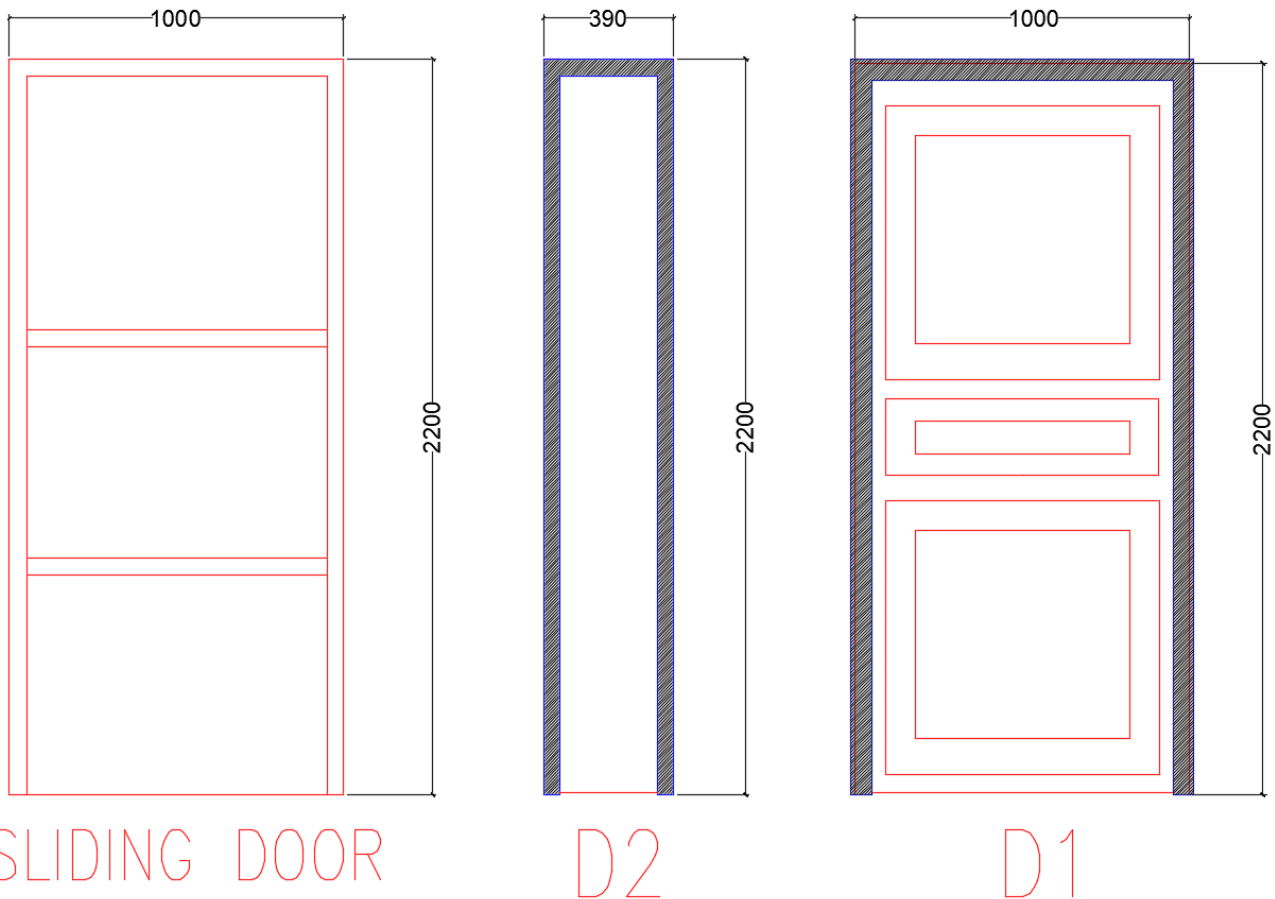

7. 2nd Session of the Council of the City of Kufu City

- 7.1 The width of the door shall be 1000mm.
- 7.2 The height of the door shall be 2200mm.
- 7.3 The door shall be made of aluminum or stainless steel.

- 7.4 ተጠቃሚው ለሰነድ ለማቅረብ የሚያስፈልገውን ሰነድ ለማቅረብ 4 ወራት ውስጥ ማቅረብ ይገባል።
- 7.5 ተጠቃሚው ለሰነድ ለማቅረብ የሚያስፈልገውን ሰነድ ለማቅረብ 4 ወራት ውስጥ ማቅረብ ይገባል።
- 7.6 ተጠቃሚው ለሰነድ ለማቅረብ የሚያስፈልገውን ሰነድ ለማቅረብ 63.5 ስ.ሜትር ይገባል።
- 7.7 ተጠቃሚው ለሰነድ ለማቅረብ የሚያስፈልገውን ሰነድ ለማቅረብ 4 ወራት ውስጥ ማቅረብ ይገባል።
- 7.8 ተጠቃሚው ለሰነድ ለማቅረብ የሚያስፈልገውን ሰነድ ለማቅረብ 4 ወራት ውስጥ ማቅረብ ይገባል።
- 7.9 ተጠቃሚው ለሰነድ ለማቅረብ የሚያስፈልገውን ሰነድ ለማቅረብ 4 ወራት ውስጥ ማቅረብ ይገባል።
- 7.10 ተጠቃሚው ለሰነድ ለማቅረብ የሚያስፈልገውን ሰነድ ለማቅረብ 4 ወራት ውስጥ ማቅረብ ይገባል።
- 7.11 ተጠቃሚው ለሰነድ ለማቅረብ የሚያስፈልገውን ሰነድ ለማቅረብ 4 ወራት ውስጥ ማቅረብ ይገባል።
- 7.12 ተጠቃሚው ለሰነድ ለማቅረብ የሚያስፈልገውን ሰነድ ለማቅረብ 4 ወራት ውስጥ ማቅረብ ይገባል።
- 7.13 ተጠቃሚው ለሰነድ ለማቅረብ የሚያስፈልገውን ሰነድ ለማቅረብ 4 ወራት ውስጥ ማቅረብ ይገባል።
- 7.14 ተጠቃሚው ለሰነድ ለማቅረብ የሚያስፈልገውን ሰነድ ለማቅረብ 4 ወራት ውስጥ ማቅረብ ይገባል።
- 7.15 ተጠቃሚው ለሰነድ ለማቅረብ የሚያስፈልገውን ሰነድ ለማቅረብ 4 ወራት ውስጥ ማቅረብ ይገባል።

(Crown/Sikken, BEGER brand, Exterior Woodcare, Wood Stain, Mahogany)

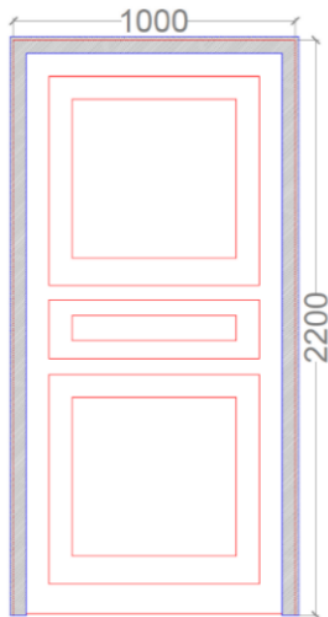

8. ለሰነድ ለማቅረብ የሚያስፈልገውን ሰነድ ለማቅረብ

8.1 ተጠቃሚው ለሰነድ ለማቅረብ የሚያስፈልገውን ሰነድ ለማቅረብ 4 ወራት ውስጥ ማቅረብ ይገባል።

8.2 ተጠቃሚው ለሰነድ ለማቅረብ የሚያስፈልገውን ሰነድ ለማቅረብ 4 ወራት ውስጥ ማቅረብ ይገባል።

- 8.3 1219.2 2616.2 1219.2 2616.2
- 8.4 4 12
- 8.5 12
- 8.6 12 1
- 8.7 12.7
- 8.8 1:6 12.7

- 8.9 100 2200
- 8.10 4
- 8.11 63.5 12.7
- 8.12
- 8.13

- 8.14 4
 - 8.15
- Crown/Sikken, BEGER brand, Exterior Woodcare, Wood Stain,)

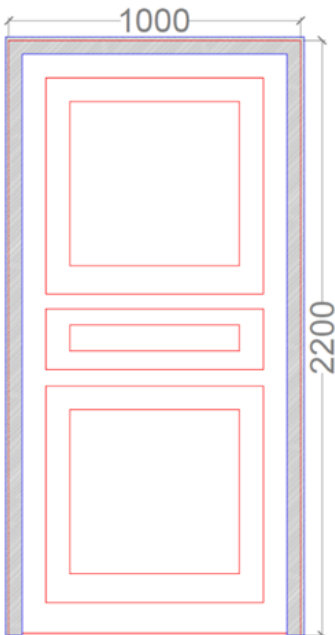

(Mahogany)

- 8.16
- 8.17
- 8.18
- 8.19
- 8.20

9. 2023-2024

- 9.1 2
- 9.2

12.10 የኃይል ማስተካከያ ስርዓት ለABB, Hager, Schneider, G&W ELECTRIC ማስተካከያ ይደረጋል።

የኃይል ማስተካከያ ስርዓት ለቤት ስርዓት ማስተካከያ ይደረጋል።

12.11 ለቤት ስርዓት ማስተካከያ ስርዓት ማስተካከያ ይደረጋል።

12.12 የኃይል ማስተካከያ ስርዓት ለቤት ስርዓት ማስተካከያ ይደረጋል።

12.13 ለቤት ስርዓት ማስተካከያ ስርዓት ማስተካከያ ይደረጋል።

12.14 ለቤት ስርዓት ማስተካከያ ስርዓት ማስተካከያ ይደረጋል።

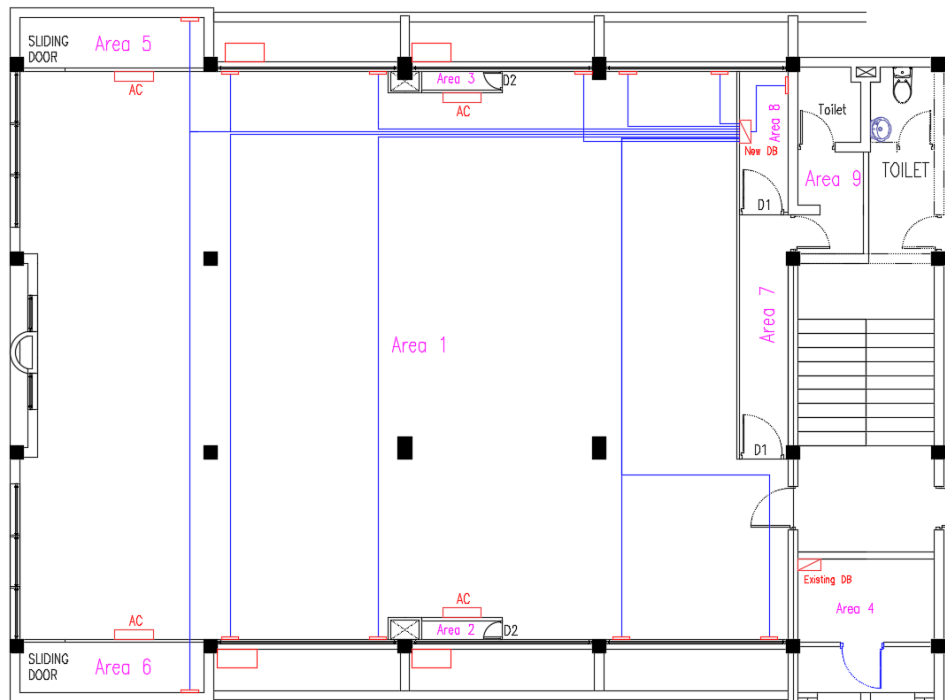

13. ስራ ማስፈጸም

13.1 36 ስራ ማስፈጸም 4 ስራ ማስፈጸም ይደረጋል።

13.2 ስራ ማስፈጸም ለ(GREE/HITACHI/AUX/BLUE-STAR) ማስፈጸም ይደረጋል።

13.3 ስራ ማስፈጸም ለቤት ስርዓት ማስተካከያ ይደረጋል።

13.4 ስራ ማስፈጸም ለቤት ስርዓት ማስተካከያ ይደረጋል።

13.5 ስራ ማስፈጸም ለቤት ስርዓት ማስተካከያ ይደረጋል።

13.6 ስራ ማስፈጸም ለቤት ስርዓት ማስተካከያ ይደረጋል።

13.7 ስራ ማስፈጸም ለABB, Hager, Schneider, G&W ELECTRIC ማስተካከያ ይደረጋል።

ስራ ማስፈጸም ለቤት ስርዓት ማስተካከያ ይደረጋል።

13.8 ስራ ማስፈጸም ለቤት ስርዓት ማስተካከያ ይደረጋል።

13.9 ስራ ማስፈጸም ለቤት ስርዓት ማስተካከያ ይደረጋል።

13.10 ስራ ማስፈጸም ለቤት ስርዓት ማስተካከያ ይደረጋል።

14. ශ්‍රී ලංකා විදුලි බලාපොරොත්තු සභාවේ සඳහා

- 14.1 උපරි සඳහන් කර ඇති විදුලි බලාපොරොත්තු සභාවේ සඳහා සැලසුම් කළ සේවාවන් සඳහා සහතිකයක් ලෙස.
- 14.2 විදුලි බලාපොරොත්තු සභාවේ සඳහා සැලසුම් කළ සේවාවන් සඳහා සහතිකයක් ලෙස.
- 14.3 විදුලි බලාපොරොත්තු සභාවේ සඳහා සැලසුම් කළ සේවාවන් සඳහා සහතිකයක් ලෙස.
- 14.4 විදුලි බලාපොරොත්තු සභාවේ සඳහා සැලසුම් කළ සේවාවන් සඳහා සහතිකයක් ලෙස (OSRAM/PENASONIC/PHILIPS) 80-50 (Watt) උපරි සඳහා සැලසුම් කළ සේවාවන් සඳහා සහතිකයක් ලෙස.
- 14.5 වර්ග මීටර් 18 උපරි සඳහා සැලසුම් කළ සේවාවන් සඳහා සහතිකයක් ලෙස.
- 14.6 විදුලි බලාපොරොත්තු සභාවේ සඳහා සැලසුම් කළ සේවාවන් සඳහා සහතිකයක් ලෙස.
- 14.7 විදුලි බලාපොරොත්තු සභාවේ සඳහා සැලසුම් කළ සේවාවන් සඳහා සහතිකයක් ලෙස.
- 14.8 උපරි සඳහන් කර ඇති විදුලි බලාපොරොත්තු සභාවේ සඳහා සැලසුම් කළ සේවාවන් සඳහා සහතිකයක් ලෙස.
- 14.9 සඳහන් කර ඇති විදුලි බලාපොරොත්තු සභාවේ සඳහා සැලසුම් කළ සේවාවන් සඳහා සහතිකයක් ලෙස.
- 14.10 විදුලි බලාපොරොත්තු සභාවේ සඳහා සැලසුම් කළ සේවාවන් සඳහා සහතිකයක් ලෙස.
- 14.11 විදුලි බලාපොරොත්තු සභාවේ සඳහා සැලසුම් කළ සේවාවන් සඳහා සහතිකයක් ලෙස.

15. පොදු

- 15.1 පොදු සඳහා සැලසුම් කළ සේවාවන් සඳහා සහතිකයක් ලෙස.
- 15.2 පොදු සඳහා සැලසුම් කළ සේවාවන් සඳහා සහතිකයක් ලෙස.
- 15.3 පොදු සඳහා සැලසුම් කළ සේවාවන් සඳහා සහතිකයක් ලෙස.
- 15.4 පොදු සඳහා සැලසුම් කළ සේවාවන් සඳහා සහතිකයක් ලෙස.
- 15.5 පොදු සඳහා සැලසුම් කළ සේවාවන් සඳහා සහතිකයක් ලෙස (BETEK, BEGER, Sigma-Samhwa) උපරි සඳහා සැලසුම් කළ සේවාවන් සඳහා සහතිකයක් ලෙස.

16. ප්‍රමාණ

- 16.1 1229 (2850mm උස 40044mm පළල) උපරි සඳහා සැලසුම් කළ සේවාවන් සඳහා සහතිකයක් ලෙස.
- 16.2 ප්‍රමාණයන් සඳහා සැලසුම් කළ සේවාවන් සඳහා සහතිකයක් ලෙස.
- 16.3 ප්‍රමාණයන් සඳහා සැලසුම් කළ සේවාවන් සඳහා සහතිකයක් ලෙස.
- 16.4 ප්‍රමාණයන් සඳහා සැලසුම් කළ සේවාවන් සඳහා සහතිකයක් ලෙස.
- 16.5 ප්‍රමාණයන් සඳහා සැලසුම් කළ සේවාවන් සඳහා සහතිකයක් ලෙස.

17. ස්පීකරු

- 17.1 (Speaker) ස්පීකරු

17.1.1 17.1.1 17.1.1 17.1.1 (Wall Mount Speaker) 06 ...

17.1.2 17.1.2 17.1.2 17.1.2 02 ...

17.1.3 17.1.3 17.1.3 17.1.3 speaker cable 13AWG ...

17.1.4 17.1.4 17.1.4 17.1.4 02 ...

17.1.4 17.1.4 17.1.4 17.1.4 02 ...

17.1.5 17.1.5 17.1.5 17.1.5 40W-30W ...

17.1.6 17.1.6 17.1.6 17.1.6 250 ...

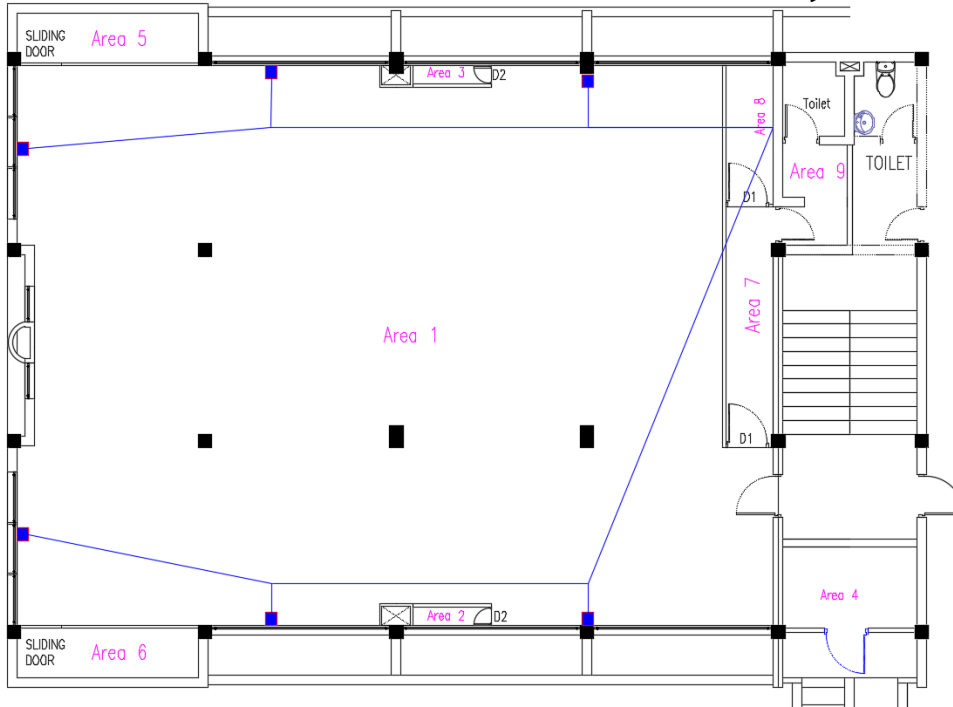

17.2 17.2 17.2 17.2 (Amplifier) ...

17.2.1 17.2.1 17.2.1 17.2.1 (Micro Amplifier) ...

Table with 2 columns: Specification (Power Source, Rated Output, Input port, Output port, Tone Control, Indicator) and Value.

17.3 17.3 17.3 17.3 (Mixer) ...

Table with 2 columns: Specification (Power Source, Power Supply Type, Phantom Power, Input Channels) and Value.

	<ul style="list-style-type: none"> ▫ STEREO INPUT (LINE) x 3
Output Channels	<ul style="list-style-type: none"> ▫ STEREO OUT x 2 ▫ MONITOR OUT x 1 ▫ AUX SEND x 1 ▫ PHONES OUT x 1
USB AUDIO - USB IN/OUT	Yes (2 IN / 2 OUT) Bit Depth: 24-bit
SPX DIGITAL EFFECTS	Yes (24 programs. REV HALL 1 / REV HALL 2 / REV ROOM 1 / REV ROOM 2 / REV STAGE 1 / REV STAGE 2 / REV PLATE / DRUM AMB / EARLY REF / GATE REV / SINGLE DLY / DELAY / VOCAL ECHO / KARAOKE / PHASER / FLANGER / CHORUS 1 / CHORUS 2 / SYMPHONIC / TREMOLO / AUTO WAH / RADIO VOICE / DISTORTION / PITCH CHANGE)
Indicator	LED Level Meter: 2 x 7 points LED meter PEAK LED: Yes, LED turns on when post EQ signal reaches 3dB below clipping level

17.3.1 17.3.1 ډیجیټل میکسر (Digital Mixer) ډیجیټل میکسر.

17.4 ډیجیټل

17.4.1 17.4.1 ډیجیټل میکسر ډیجیټل میکسر 03 ډیجیټل میکسر ډیجیټل میکسر 02 ډیجیټل میکسر.

ډیجیټل میکسر 01 ډیجیټل میکسر.

17.4.2 ډیجیټل میکسر ډیجیټل میکسر.

Type	Wireless Handheld Microphone
Receiver	Dual-Channel Tabletop Receiver
No of Transmitters	2 x Cardioid Mic/Transmitters
Wireless Technology	Analog UHF
RF Bandwidth	24 MHz
RF Channel Scanning	Auto-Scan
Diversity	Antenna Diversity
Operating Range	300' / 91.4 m (Line of Sight)
Audio output	2 x XLR 3-Pin Male Balanced Output 2 x 1/4" TS Female Unbalanced Output
Receiver Power Requirements	AC/DC Power Adapter
Mic Power Requirements	DC 1 x 9V Battery / DC 2 x AA Battery

17.4.3 17.4.3 ډیجیټل میکسر ډیجیټل میکسر.



Type	Podium Mic
Form Factor	Gooseneck
Sound Field	Mono
Capsule	Electret Condenser
Polar Pattern	Cardioid
Indicators	Single LED
On-Board Controls	Mic Mute, Push-to-Talk, On/Off
Dynamic Range	94 dB (1-Kilohm Load)
Output Connectors (Analog)	1 x XLR 3-Pin Male
Power	Phantom Power
Mounting	Tabletop

18.1 18.2

18.2 18.1

18.1 18.2

Item Name	Quantity	Specification	Artwork
<p style="text-align: center;">Foldable Meeting/conference Table</p>	<p style="text-align: center;">50</p>	<ul style="list-style-type: none"> ▪ Base/Bracket: 3.0mm-thick magnesium ▪ Column: 2mm-thick aluminum ▪ Beam: 50 X 25 X 1.5mm cold-rolled steel. ▪ Metal colors: white ▪ Glide: PP. Optional lockable 2.5inch PU castors ▪ Wood top foldable. Stackable for space saving ▪ With Modesty panel <ul style="list-style-type: none"> ➤ Overall length: 1200-1800mm ➤ Overall width: 600-800mm ➤ Overall height: 750mm 	<p>See full pictures in Annex 1</p> 

<p>Banquet chairs</p>	<p>150</p>	<ul style="list-style-type: none"> ▪ BNE - Banquet Chair ▪ Brand: BNE ▪ Model: HC01 ▪ Color: Blue and gold ▪ Material (Seating and Back-Rest): Fabric ▪ Material (Frame): Metal <p><u>Dimensions</u> Width x Depth x Height</p> <p>Overall:</p> <p>Inch ("): W 16.5" to 17.3" x D 20" to 23.2" x H 36.6" to 38"</p> <p>Seat:</p> <p>Inch ("): W 15" to 15.5" x D 15.5" to 16" x H 18" to 18.5"</p> <ul style="list-style-type: none"> ▪ Backrest Height: 19" to 20" 	<p>See full pictures in Annex 2</p> 
<p>Foldable chair</p>	<p>150</p>	<p>Crafted from highly durable magnesium and fabric for a comfortable seat, and magnesium alloy legs for the toughest of lives. Quickly foldable and side stacked. With Castor-wheels.</p> <p><u>Features</u></p> <ul style="list-style-type: none"> ▪ Light-weight and Durable Die cast Aluminium Chair Frame in Stackable design for neater environment ▪ Moulded Foam Seat with Customizable Fabric Colors ▪ Colour: to be finalized by council ▪ Hard-wearing Nylon Castor Wheels allows Ease of 	

		<p>Manoeuvring while Protecting Flooring</p> <p><u>Dimensions in mm</u> Overall width: 595mm Overall Height: 870mm Floor to seat height: 465mm Castor Wheel: 3-5 inch</p> <p><u>Material</u></p> <ul style="list-style-type: none"> ▪ Die Cast Aluminium Chair Frame ▪ Fabric Foam Cushion Seat ▪ Nylon Wheel Castor 	
--	--	---	---

18-3 1st Floor



۱۸.۴ نشیمن ۲



۱۸.۵ نشیمن ۳

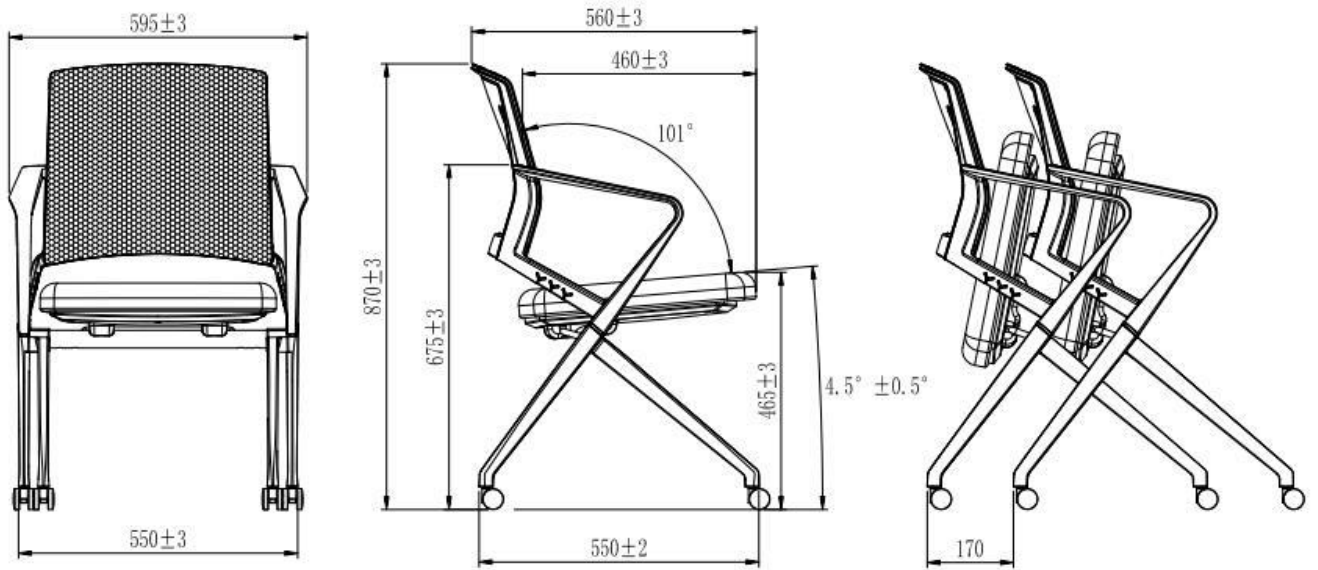

19. ስራዎችን ለማስፈጸም የሚያስፈልጉ ስራዎች

- 19.1 ስራዎችን ለማስፈጸም የሚያስፈልጉ ስራዎች ለማስፈጸም ይጠቀማል።
 - 19.2 ስራዎችን ለማስፈጸም የሚያስፈልጉ ስራዎች ለማስፈጸም ይጠቀማል።
 - 19.3 ስራዎችን ለማስፈጸም የሚያስፈልጉ ስራዎች ለማስፈጸም ይጠቀማል።
 - 19.4 ስራዎችን ለማስፈጸም የሚያስፈልጉ ስራዎች ለማስፈጸም ይጠቀማል።
 - 19.5 ስራዎችን ለማስፈጸም የሚያስፈልጉ ስራዎች ለማስፈጸም ይጠቀማል።
 - 19.6 ስራዎችን ለማስፈጸም የሚያስፈልጉ ስራዎች ለማስፈጸም ይጠቀማል።
 - 19.7 ስራዎችን ለማስፈጸም የሚያስፈልጉ ስራዎች ለማስፈጸም ይጠቀማል።
 - 19.8 ስራዎችን ለማስፈጸም የሚያስፈልጉ ስራዎች ለማስፈጸም ይጠቀማል።
- እነዚህ ስራዎች ለማስፈጸም የሚያስፈልጉ ስራዎች ለማስፈጸም ይጠቀማል። (14:00 ሰዓት)