

بِسْمِ اللّٰهِ الرَّحْمٰنِ الرَّحِیْمِ



މުސާދާ

މާލdives ސޯޕޯޓްސް އަންޑް ރިކްރިއޭޝަން މިނިސްޓްރީގެ ދަށުން

މުސާދާ ލޯޓް ނަންބަރު:

މާލdives ސޯޕޯޓްސް އަންޓްރިސްޓިއުޝަންގެ ދަށުން

Construction of Hut at Kulhudhuffushi Stadium

PC-266/2023/W-44

މުސާދާ ލޯޓް ނަންބަރު:

(IUL)266-PR/266/2023/172

އިދާރާތަކާ ބެހޭ ނަންބަރު:

08 ޖުލައި 2023

އިދާރާތަކާ ބެހޭ ނަންބަރު ލޯޓް ނަންބަރު:

1 ވަނަ ބައި

މުސާދާ ލޯޓް ނަންބަރު:

މުސާދާ ލޯޓް ނަންބަރު ލޯޓް ނަންބަރު ލޯޓް ނަންބަރު: 08 ޖުލައި 2023

މާލdives ސޯޕޯޓްސް އަންޓްރިސްޓިއުޝަންގެ ދަށުން

މާލdives ސޯޕޯޓްސް އަންޓްރިސްޓިއުޝަންގެ ދަށުން

29.1 29.1 29.1

29.2 29.1

29.3 17.19

30.30

30.1 30.1

30.2 30.2

30.3 7 30.3

30.4 30.4

30.5 90

31.1 31.1

31.2 250,000

33.2. ተገቢውን የሰነድ ግብዓት ለማሟላት የግብርን ገንዘብ ለመስጠት የሚችል ለውጥ ማስፈጸም ተገቢ ሲሆን፣ ለዚህም ለሰነድ ማስፈጸም ይገባል።

17.09 ዓ.ም. ለማሟላት የሚያስፈልገው የሰነድ ግብዓት ለማሟላት ተገቢ ሲሆን፣ ለዚህም ለሰነድ ማስፈጸም ይገባል።

13-K/CIR/2018/01 ደንብ የተሰጠው ለዚህ ዓይነት ሰነድ ማስፈጸም ሲሆን፣ ለዚህም ለሰነድ ማስፈጸም ይገባል።

PR-14 ደንብ በተለይ ለሰነድ ማስፈጸም ሲሆን፣ ለዚህም ለሰነድ ማስፈጸም ይገባል።

33.3. ተገቢውን የሰነድ ግብዓት ለማሟላት የግብርን ገንዘብ ለመስጠት የሚችል ለውጥ ማስፈጸም ተገቢ ሲሆን፣ ለዚህም ለሰነድ ማስፈጸም ይገባል።

17.09 ዓ.ም. ለማሟላት የሚያስፈልገው የሰነድ ግብዓት ለማሟላት ተገቢ ሲሆን፣ ለዚህም ለሰነድ ማስፈጸም ይገባል።

13-K/CIR/2018/01 ደንብ የተሰጠው ለዚህ ዓይነት ሰነድ ማስፈጸም ሲሆን፣ ለዚህም ለሰነድ ማስፈጸም ይገባል።

PR-14 ደንብ በተለይ ለሰነድ ማስፈጸም ሲሆን፣ ለዚህም ለሰነድ ማስፈጸም ይገባል።

33.4. ተገቢውን የሰነድ ግብዓት ለማሟላት የግብርን ገንዘብ ለመስጠት የሚችል ለውጥ ማስፈጸም ተገቢ ሲሆን፣ ለዚህም ለሰነድ ማስፈጸም ይገባል።

17.09 ዓ.ም. ለማሟላት የሚያስፈልገው የሰነድ ግብዓት ለማሟላት ተገቢ ሲሆን፣ ለዚህም ለሰነድ ማስፈጸም ይገባል።

13-K/CIR/2018/01 ደንብ የተሰጠው ለዚህ ዓይነት ሰነድ ማስፈጸም ሲሆን፣ ለዚህም ለሰነድ ማስፈጸም ይገባል።

PR-14 ደንብ በተለይ ለሰነድ ማስፈጸም ሲሆን፣ ለዚህም ለሰነድ ማስፈጸም ይገባል።

34.1. ተገቢውን የሰነድ ግብዓት ለማሟላት የግብርን ገንዘብ ለመስጠት የሚችል ለውጥ ማስፈጸም ተገቢ ሲሆን፣ ለዚህም ለሰነድ ማስፈጸም ይገባል።

17.11 ዓ.ም. ለማሟላት የሚያስፈልገው የሰነድ ግብዓት ለማሟላት ተገቢ ሲሆን፣ ለዚህም ለሰነድ ማስፈጸም ይገባል።

13-K/CIR/2018/01 ደንብ የተሰጠው ለዚህ ዓይነት ሰነድ ማስፈጸም ሲሆን፣ ለዚህም ለሰነድ ማስፈጸም ይገባል።

PR-16 ደንብ በተለይ ለሰነድ ማስፈጸም ሲሆን፣ ለዚህም ለሰነድ ማስፈጸም ይገባል።

34. ደንብ ለመስጠት የሚችል ለውጥ ማስፈጸም ተገቢ ሲሆን፣ ለዚህም ለሰነድ ማስፈጸም ይገባል።

ደንብ ለመስጠት የሚችል ለውጥ ማስፈጸም ተገቢ ሲሆን፣ ለዚህም ለሰነድ ማስፈጸም ይገባል።

ሰነድ ማስፈጸም - 3

የሰነድ ማስፈጸም ለማስፈጸም የሚያስፈልገው የሰነድ ግብዓት ለማሟላት ተገቢ ሲሆን፣ ለዚህም ለሰነድ ማስፈጸም ይገባል።

- 35. ۋەزىيەتلىرى **35.1** "ۋەزىيەتلىرى ۋە مەھەللىنىڭ ئىقتىسادى ۋە مەدەنىيەتنى تەرەققىي قىلىشىنى تېزلىتىش" نەزەرىيەسى، ۋە ۋەزىيەتلىرىنى تېزلىتىش ۋە مەھەللىنىڭ ئىقتىسادى ۋە مەدەنىيەتنى تەرەققىي قىلىشىنى تېزلىتىش.
- 35.2 "ۋەزىيەتلىرىنى تېزلىتىش ۋە مەھەللىنىڭ ئىقتىسادى ۋە مەدەنىيەتنى تەرەققىي قىلىشىنى تېزلىتىش" نەزەرىيەسى، ۋە ۋەزىيەتلىرىنى تېزلىتىش ۋە مەھەللىنىڭ ئىقتىسادى ۋە مەدەنىيەتنى تەرەققىي قىلىشىنى تېزلىتىش.
- 35.3 "ۋەزىيەتلىرىنى تېزلىتىش ۋە مەھەللىنىڭ ئىقتىسادى ۋە مەدەنىيەتنى تەرەققىي قىلىشىنى تېزلىتىش" نەزەرىيەسى، ۋە ۋەزىيەتلىرىنى تېزلىتىش ۋە مەھەللىنىڭ ئىقتىسادى ۋە مەدەنىيەتنى تەرەققىي قىلىشىنى تېزلىتىش.
- 35.4 "ۋەزىيەتلىرىنى تېزلىتىش ۋە مەھەللىنىڭ ئىقتىسادى ۋە مەدەنىيەتنى تەرەققىي قىلىشىنى تېزلىتىش" نەزەرىيەسى، ۋە ۋەزىيەتلىرىنى تېزلىتىش ۋە مەھەللىنىڭ ئىقتىسادى ۋە مەدەنىيەتنى تەرەققىي قىلىشىنى تېزلىتىش.
- 35.5 "ۋەزىيەتلىرىنى تېزلىتىش ۋە مەھەللىنىڭ ئىقتىسادى ۋە مەدەنىيەتنى تەرەققىي قىلىشىنى تېزلىتىش" نەزەرىيەسى، ۋە ۋەزىيەتلىرىنى تېزلىتىش ۋە مەھەللىنىڭ ئىقتىسادى ۋە مەدەنىيەتنى تەرەققىي قىلىشىنى تېزلىتىش.
- 35.6 "ۋەزىيەتلىرىنى تېزلىتىش ۋە مەھەللىنىڭ ئىقتىسادى ۋە مەدەنىيەتنى تەرەققىي قىلىشىنى تېزلىتىش" نەزەرىيەسى، ۋە ۋەزىيەتلىرىنى تېزلىتىش ۋە مەھەللىنىڭ ئىقتىسادى ۋە مەدەنىيەتنى تەرەققىي قىلىشىنى تېزلىتىش.

35.7 "ۋەزىيەتلىرىنى تېزلىتىش ۋە مەھەللىنىڭ ئىقتىسادى ۋە مەدەنىيەتنى تەرەققىي قىلىشىنى تېزلىتىش" نەزەرىيەسى، ۋە ۋەزىيەتلىرىنى تېزلىتىش ۋە مەھەللىنىڭ ئىقتىسادى ۋە مەدەنىيەتنى تەرەققىي قىلىشىنى تېزلىتىش.

36 ۋەزىيەتلىرىنى تېزلىتىش

- 36.1 ۋەزىيەتلىرىنى تېزلىتىش ۋە مەھەللىنىڭ ئىقتىسادى ۋە مەدەنىيەتنى تەرەققىي قىلىشىنى تېزلىتىش.
- 36.2 ۋەزىيەتلىرىنى تېزلىتىش ۋە مەھەللىنىڭ ئىقتىسادى ۋە مەدەنىيەتنى تەرەققىي قىلىشىنى تېزلىتىش.

- 36.3. ገጽ 15 ን 38 ን መግለጺ፡ ገጽ 15 ን 38 ን መግለጺ፡ ገጽ 15 ን 38 ን መግለጺ፡
- 37.1. ገጽ 15 ን 38 ን መግለጺ፡ ገጽ 15 ን 38 ን መግለጺ፡ ገጽ 15 ን 38 ን መግለጺ፡
- 37.2. 37.1 ገጽ 15 ን 38 ን መግለጺ፡ ገጽ 15 ን 38 ን መግለጺ፡ ገጽ 15 ን 38 ን መግለጺ፡
- 38.1. ገጽ 15 ን 38 ን መግለጺ፡ ገጽ 15 ን 38 ን መግለጺ፡ ገጽ 15 ን 38 ን መግለጺ፡
- 38.2. ገጽ 15 ን 38 ን መግለጺ፡ ገጽ 15 ን 38 ን መግለጺ፡ ገጽ 15 ን 38 ን መግለጺ፡
- 38.3. ገጽ 15 ን 38 ን መግለጺ፡ ገጽ 15 ን 38 ን መግለጺ፡ ገጽ 15 ን 38 ን መግለጺ፡
- 39.1. ገጽ 15 ን 38 ን መግለጺ፡ ገጽ 15 ን 38 ን መግለጺ፡ ገጽ 15 ን 38 ን መግለጺ፡
- 39.2. ገጽ 15 ን 38 ን መግለጺ፡ ገጽ 15 ን 38 ን መግለጺ፡ ገጽ 15 ን 38 ን መግለጺ፡
- 39.3. ገጽ 15 ን 38 ን መግለጺ፡ ገጽ 15 ን 38 ን መግለጺ፡ ገጽ 15 ን 38 ን መግለጺ፡

37. ገጽ 15 ን 38 ን መግለጺ፡ ገጽ 15 ን 38 ን መግለጺ፡ ገጽ 15 ን 38 ን መግለጺ፡

38. ገጽ 15 ን 38 ን መግለጺ፡ ገጽ 15 ን 38 ን መግለጺ፡ ገጽ 15 ን 38 ን መግለጺ፡

39. ገጽ 15 ን 38 ን መግለጺ፡ ገጽ 15 ን 38 ን መግለጺ፡ ገጽ 15 ን 38 ን መግለጺ፡

$$CP \cdot 0.005 \cdot LD =$$

CP (ገጽ 15 ን 38 ን መግለጺ፡ ገጽ 15 ን 38 ን መግለጺ፡ ገጽ 15 ን 38 ን መግለጺ፡)

44. ስራ ለማድረግ የሚያስፈልጉትን ገንዘብ እንዲገኝ ማረጋገጥ ያስፈልጋል፡፡
- 44.1. ስራ ለማድረግ የሚያስፈልጉትን ገንዘብ እንዲገኝ ማረጋገጥ ያስፈልጋል፡፡ ገንዘብ ለማግኘት የሚያስፈልገውን ስራ ለማድረግ የሚያስፈልጉትን ገንዘብ እንዲገኝ ማረጋገጥ ያስፈልጋል፡፡
45. ስራ ለማድረግ የሚያስፈልጉትን ገንዘብ እንዲገኝ ማረጋገጥ ያስፈልጋል፡፡
- 45.1. ስራ ለማድረግ የሚያስፈልጉትን ገንዘብ እንዲገኝ ማረጋገጥ ያስፈልጋል፡፡ ገንዘብ ለማግኘት የሚያስፈልገውን ስራ ለማድረግ የሚያስፈልጉትን ገንዘብ እንዲገኝ ማረጋገጥ ያስፈልጋል፡፡

4 - ᐅᓂᐅᓂᓄᓐ

ᐅᓂᐅᓂᓄᓐ

1 - ᐅᓂᐅᓂᓄᓐ

ᐅᓂᐅᓂᓄᓐ ᐅᓂᐅᓂᓄᓐ ᐅᓂᐅᓂᓄᓐ ᐅᓂᐅᓂᓄᓐ ᐅᓂᐅᓂᓄᓐ ᐅᓂᐅᓂᓄᓐ

ᐅᓂᐅᓂᓄᓐ	ᐅᓂᐅᓂᓄᓐ	ᐅᓂᐅᓂᓄᓐ ᐅᓂᐅᓂᓄᓐ	#
ᐅᓂᐅᓂᓄᓐ ᐅᓂᐅᓂᓄᓐ ᐅᓂᐅᓂᓄᓐ ᐅᓂᐅᓂᓄᓐ ᐅᓂᐅᓂᓄᓐ ᐅᓂᐅᓂᓄᓐ ᐅᓂᐅᓂᓄᓐ ᐅᓂᐅᓂᓄᓐ.			
	✓	ᐅᓂᐅᓂᓄᓐ ᐅᓂᐅᓂᓄᓐ (ᐅᓂᐅᓂᓄᓐ 2)	1.
	✓	ᐅᓂᐅᓂᓄᓐ ᐅᓂᐅᓂᓄᓐ ᐅᓂᐅᓂᓄᓐ ᐅᓂᐅᓂᓄᓐ (ᐅᓂᐅᓂᓄᓐ ᐅᓂᐅᓂᓄᓐ)	2.
	✓	ᐅᓂᐅᓂᓄᓐ ᐅᓂᐅᓂᓄᓐ (ᐅᓂᐅᓂᓄᓐ 3)	3.
	✓	"ᐅᓂᐅᓂᓄᓐ ᐅᓂᐅᓂᓄᓐ ᐅᓂᐅᓂᓄᓐ ᐅᓂᐅᓂᓄᓐ ᐅᓂᐅᓂᓄᓐ ᐅᓂᐅᓂᓄᓐ ᐅᓂᐅᓂᓄᓐ"	4.
	✓	ᐅᓂᐅᓂᓄᓐ ᐅᓂᐅᓂᓄᓐ ᐅᓂᐅᓂᓄᓐ (ᐅᓂᐅᓂᓄᓐ ᐅᓂᐅᓂᓄᓐ)	5.
	✓	ᐅᓂᐅᓂᓄᓐ ᐅᓂᐅᓂᓄᓐ ᐅᓂᐅᓂᓄᓐ (ᐅᓂᐅᓂᓄᓐ ᐅᓂᐅᓂᓄᓐ)	6.
	✓	6.1 ᐅᓂᐅᓂᓄᓐ ᐅᓂᐅᓂᓄᓐ ᐅᓂᐅᓂᓄᓐ ᐅᓂᐅᓂᓄᓐ.	7.
	✓	ᐅᓂᐅᓂᓄᓐ (ᐅᓂᐅᓂᓄᓐ ᐅᓂᐅᓂᓄᓐ ᐅᓂᐅᓂᓄᓐ 5 ᐅᓂᐅᓂᓄᓐ)	8.
ᐅᓂᐅᓂᓄᓐ ᐅᓂᐅᓂᓄᓐ ᐅᓂᐅᓂᓄᓐ ᐅᓂᐅᓂᓄᓐ ᐅᓂᐅᓂᓄᓐ ᐅᓂᐅᓂᓄᓐ ᐅᓂᐅᓂᓄᓐ ᐅᓂᐅᓂᓄᓐ.			
	✓	ᐅᓂᐅᓂᓄᓐ ᐅᓂᐅᓂᓄᓐ ᐅᓂᐅᓂᓄᓐ (ᐅᓂᐅᓂᓄᓐ ᐅᓂᐅᓂᓄᓐ)	9.
	✓	ᐅᓂᐅᓂᓄᓐ ᐅᓂᐅᓂᓄᓐ ᐅᓂᐅᓂᓄᓐ ᐅᓂᐅᓂᓄᓐ ᐅᓂᐅᓂᓄᓐ 5 ᐅᓂᐅᓂᓄᓐ	10.
ᐅᓂᐅᓂᓄᓐ ᐅᓂᐅᓂᓄᓐ ᐅᓂᐅᓂᓄᓐ ᐅᓂᐅᓂᓄᓐ ᐅᓂᐅᓂᓄᓐ ᐅᓂᐅᓂᓄᓐ ᐅᓂᐅᓂᓄᓐ ᐅᓂᐅᓂᓄᓐ.			
	✓	ᐅᓂᐅᓂᓄᓐ ᐅᓂᐅᓂᓄᓐ ᐅᓂᐅᓂᓄᓐ ᐅᓂᐅᓂᓄᓐ	11.
	✓	ᐅᓂᐅᓂᓄᓐ ᐅᓂᐅᓂᓄᓐ ᐅᓂᐅᓂᓄᓐ ᐅᓂᐅᓂᓄᓐ	12.
	✓	ᐅᓂᐅᓂᓄᓐ ᐅᓂᐅᓂᓄᓐ ᐅᓂᐅᓂᓄᓐ	13.
	✓	ᐅᓂᐅᓂᓄᓐ ᐅᓂᐅᓂᓄᓐ ᐅᓂᐅᓂᓄᓐ ᐅᓂᐅᓂᓄᓐ / ᐅᓂᐅᓂᓄᓐ	14.
ᐅᓂᐅᓂᓄᓐ ᐅᓂᐅᓂᓄᓐ ᐅᓂᐅᓂᓄᓐ ᐅᓂᐅᓂᓄᓐ			
	✓	ᐅᓂᐅᓂᓄᓐ ᐅᓂᐅᓂᓄᓐ ᐅᓂᐅᓂᓄᓐ ᐅᓂᐅᓂᓄᓐ ᐅᓂᐅᓂᓄᓐ 3 ᐅᓂᐅᓂᓄᓐ	15.

2 - 2023

2023

<p>1. 2023</p>	
1.1	2023
1.2	2023
<p>2. 2023</p>	
2.1	2023
2.2	2023
<p>3. 2023</p>	
<p>3.1</p>	
<p>3.2</p>	
30	2023
<p>4. 2023</p>	
4.1	2023
4.2	2023
4.3	2023
<p>5. 2023</p>	
	2023
	2023
	2023
	2023

3 - የጥቅም

ጎረቤቶች የሚገቡ ስራዎች

1. የጎረቤቶች የሚገቡ ስራዎች	
	-1.1 የጎረቤቶች ስራዎች
	-1.2 የጎረቤቶች የጎረቤቶች ስራዎች
	-1.3 የጎረቤቶች የጎረቤቶች ስራዎች
	-1.4 የጎረቤቶች የጎረቤቶች ስራዎች
	-1.5 የጎረቤቶች የጎረቤቶች ስራዎች
	-1.6 የጎረቤቶች የጎረቤቶች ስራዎች
	-1.7 የጎረቤቶች የጎረቤቶች ስራዎች
2. ጎረቤቶች የሚገቡ ስራዎች (የጎረቤቶች ስራዎች ስራዎች) ለጎረቤቶቻችን ጥቅም ላይ ወስኖ ለመስጠት የሚገቡ ስራዎችን አሰፋፊ ለማድረግ ጥረት ያድርግ ይቻላል	
ስራዎች	#
3. የጎረቤቶች የሚገቡ ስራዎች	

4 - ބަޔާން

މި ބަޔާނުގައި ބަޔާންކޮށްފައިވާ ގޮތުގައި

މި ބަޔާނުގައި ބަޔާންކޮށްފައިވާ ގޮތުގައި			
ނަންބަރު	ފަރާތްތަކުގެ ނަންބަރު	ފަރާތްތަކުގެ ނަންބަރު	#
	ބަޔާން		
މި ބަޔާނުގައި ބަޔާންކޮށްފައިވާ ގޮތުގައި			
ނަންބަރު	ފަރާތްތަކުގެ ނަންބަރު	ފަރާތްތަކުގެ ނަންބަރު	ފަރާތްތަކުގެ ނަންބަރު
	ބަޔާން		

5 - ڄي ترميم

ڄي ترميم 5 (ٽنڀو) نالي ۾ ڄي ترميم ڄي ترميم ڄي ترميم

ڄي ترميم ڄي ترميم ڄي ترميم ڄي ترميم ڄي ترميم				
ڄي ترميم ڄي ترميم (ڄي ترميم ڄي ترميم)	ڄي ترميم ڄي ترميم ڄي ترميم	ڄي ترميم ڄي ترميم ڄي ترميم	ڄي ترميم ڄي ترميم ڄي ترميم	#
ڄي ترميم				

6 ٲٲٲٲ

ٲٲٲٲ ٲٲٲٲ ٲٲٲٲ ٲٲٲٲ ٲٲٲٲ ٲٲٲٲ ٲٲٲٲ ٲٲٲٲ ٲٲٲٲ

ٲٲٲٲ ٲٲٲٲ	ٲٲٲٲ ٲٲٲٲ ٲٲٲٲ ٲٲٲٲ ٲٲٲٲ	ٲٲٲٲ ٲٲٲٲ
100	$100 \times \frac{\text{ٲٲٲٲ} / \text{ٲٲٲٲ}}{\text{ٲٲٲٲ}}$ (ٲٲٲٲ ٲٲٲٲ ٲٲٲٲ ٲٲٲٲ ٲٲٲٲ)	ٲٲٲٲ
100		ٲٲٲٲ

ބަޔާންކުރުމުގެ ފޮރމު 7
(ބޭނުންކުރާ ބޭނުންކުރާ ފޮރމު)

Form of Bid Security (Bank Guarantee)

WHEREAS,[name of Bidder] (hereinafter called “the Bidder”) [company registration number] has submitted his Bid for the Project no.....issued by the Secretariat of Kulhudhuffushi City Council onfor construction of[name of Contract] (hereinafter called “the Bid”) under Invitation of bidders No. [Announcement Number]

KNOW ALL PEOPLE by these presents that We [name of Bank] of [name of country] having our registered office at (hereinafter called “the Bank”) are bound unto[name of Purchaser] (hereinafter called “the Purchaser”) in the sum of *..... for which payment well and truly to be made to the said Purchaser, the Bank binds itself, its successors, and assigns by these presents.

SEALED with the Common Seal of the said Bank thisday of20.....

THE CONDITIONS of this obligation are:

- (1) If, after Bid opening, the Bidder withdraws his Bid during the period of Bid validity specified in the Form of Bid;
- or
- (2) If the Bidder having been notified of the acceptance of his Bid by the Purchaser during the period of Bid validity:
 - (a) fails or refuses to execute the Form of Agreement in accordance with the Instructions to Bidders, if required; or
 - (b) fails or refuses to furnish the Performance Security, in accordance with the Instruction to Bidders; or
 - (c) does not accept the correction of the Bid Price pursuant to Clause 27,

* The Bidder should insert the amount of the Guarantee in words and figures denominated in Maldivian Rufiyaa. This figure should be the same as shown in Clause 30.1 of the Instructions to Bidders.

we undertake to pay to the Purchaser up to the above amount upon receipt of his first written demand, without the Purchaser’s having to substantiate his demand, provided that in his demand the Purchaser will note that the amount claimed by him is due to him owing to the occurrence of one or any of the three conditions, specifying the occurred condition or conditions.

This Guarantee will remain in force up to and including the date days after the deadline for submission of bids as such deadline is stated in the Instructions to Bidders or as it may be extended by the Purchaser, notice of which extension(s) to the Bank is hereby waived. Any demand in respect of this Guarantee should reach the Bank not later than the above date.

DATE..... SIGNATURE OF THE BANK

WITNESS SEAL

[signature, name, and address]

لاڳو ڪندڙ ڪارروائي

#	ڪارروائي جو عنوان	مڪمل ٿيڻ جو وقت	بهراني ڪارروائي
1	ڪارروائي ڪرڻ کان پوءِ ڪارروائي ڪرڻ کان پوءِ ڪارروائي ڪرڻ کان پوءِ		
2	ڪارروائي ڪرڻ کان پوءِ ڪارروائي ڪرڻ کان پوءِ ڪارروائي ڪرڻ کان پوءِ		
3	ڪارروائي ڪرڻ کان پوءِ ڪارروائي ڪرڻ کان پوءِ ڪارروائي ڪرڻ کان پوءِ		
4	ڪارروائي ڪرڻ کان پوءِ ڪارروائي ڪرڻ کان پوءِ ڪارروائي ڪرڻ کان پوءِ		
5	ڪارروائي ڪرڻ کان پوءِ ڪارروائي ڪرڻ کان پوءِ ڪارروائي ڪرڻ کان پوءِ		
6	ڪارروائي ڪرڻ کان پوءِ ڪارروائي ڪرڻ کان پوءِ ڪارروائي ڪرڻ کان پوءِ		
7	ڪارروائي ڪرڻ کان پوءِ ڪارروائي ڪرڻ کان پوءِ ڪارروائي ڪرڻ کان پوءِ		
8	ڪارروائي ڪرڻ کان پوءِ ڪارروائي ڪرڻ کان پوءِ ڪارروائي ڪرڻ کان پوءِ		
9	ڪارروائي ڪرڻ کان پوءِ ڪارروائي ڪرڻ کان پوءِ ڪارروائي ڪرڻ کان پوءِ		
10	ڪارروائي ڪرڻ کان پوءِ ڪارروائي ڪرڻ کان پوءِ ڪارروائي ڪرڻ کان پوءِ		
11	ڪارروائي ڪرڻ کان پوءِ ڪارروائي ڪرڻ کان پوءِ ڪارروائي ڪرڻ کان پوءِ		
12	ڪارروائي ڪرڻ کان پوءِ ڪارروائي ڪرڻ کان پوءِ ڪارروائي ڪرڻ کان پوءِ		
13	ڪارروائي ڪرڻ کان پوءِ ڪارروائي ڪرڻ کان پوءِ ڪارروائي ڪرڻ کان پوءِ		
	ڪارروائي ڪرڻ کان پوءِ ڪارروائي ڪرڻ کان پوءِ ڪارروائي ڪرڻ کان پوءِ		
	ڪارروائي ڪرڻ کان پوءِ ڪارروائي ڪرڻ کان پوءِ ڪارروائي ڪرڻ کان پوءِ		
	ڪارروائي ڪرڻ کان پوءِ ڪارروائي ڪرڻ کان پوءِ ڪارروائي ڪرڻ کان پوءِ		

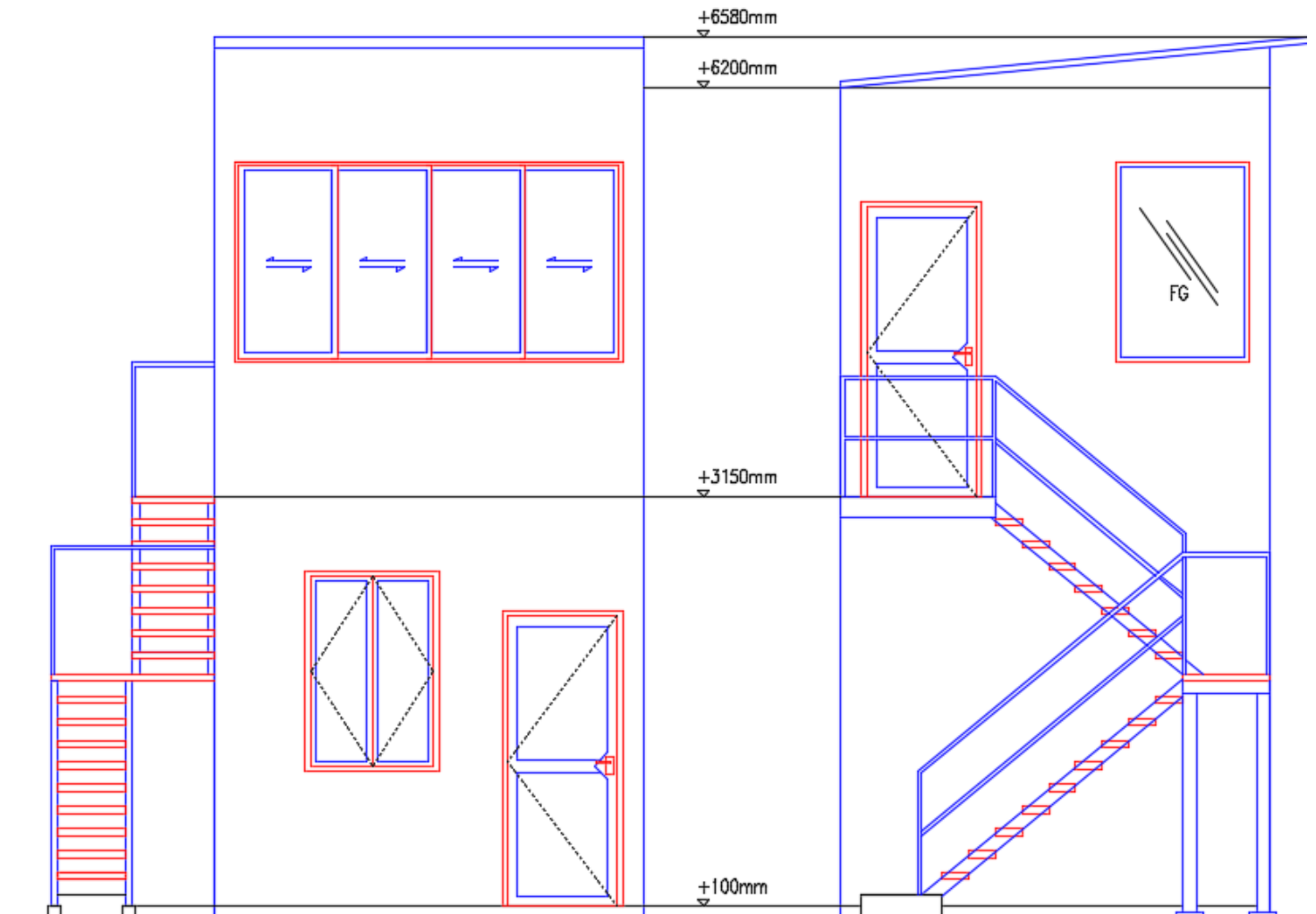
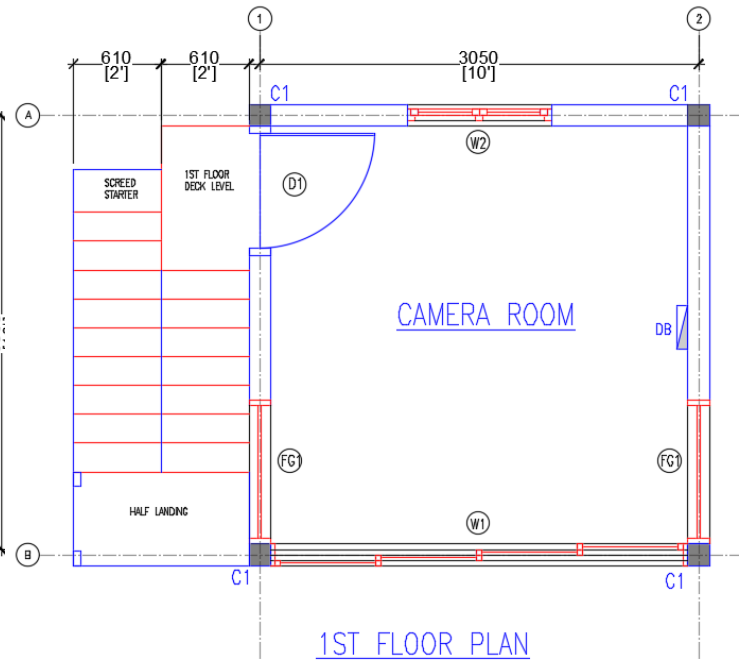
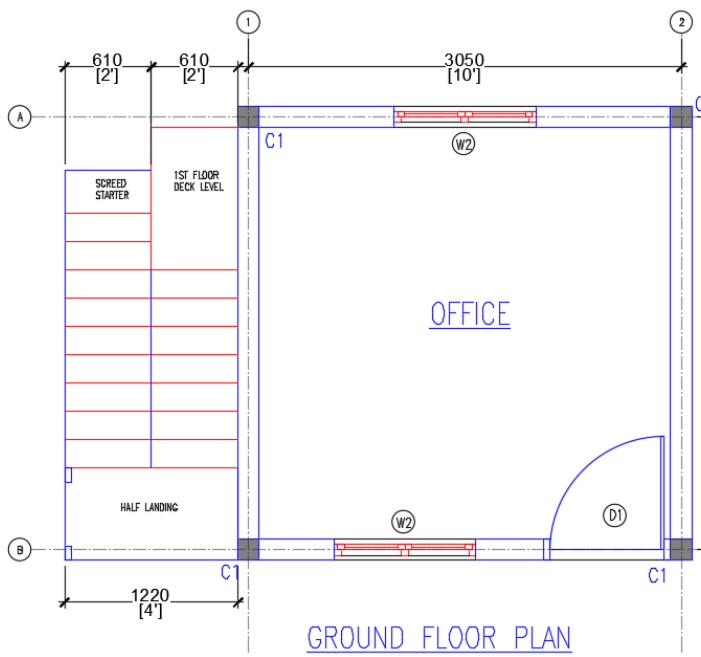

FRONT ELEVATION

SIDE ELEVATION

1.4 ھۆججەت تىپى.

- 1.4.1 ھۆججەت ئىزىدى ئىمزا ئورنىنى ئۆز ئىچىگە ئالىدىغان ھۆججەت ئورنىنى ئۆز ئىچىگە ئالىدۇ. ھۆججەت ئورنىنى ئۆز ئىچىگە ئالىدۇ. ھۆججەت ئورنىنى ئۆز ئىچىگە ئالىدۇ.
- 1.4.2 ھۆججەت ئىزىدى ئىمزا ئورنىنى ئۆز ئىچىگە ئالىدىغان ھۆججەت ئورنىنى ئۆز ئىچىگە ئالىدۇ. ھۆججەت ئورنىنى ئۆز ئىچىگە ئالىدۇ. ھۆججەت ئورنىنى ئۆز ئىچىگە ئالىدۇ.
- 1.4.3 ھۆججەت ئىزىدى ئىمزا ئورنىنى ئۆز ئىچىگە ئالىدىغان ھۆججەت ئورنىنى ئۆز ئىچىگە ئالىدۇ. ھۆججەت ئورنىنى ئۆز ئىچىگە ئالىدۇ. ھۆججەت ئورنىنى ئۆز ئىچىگە ئالىدۇ.
- 1.4.4 ھۆججەت ئىزىدى ئىمزا ئورنىنى ئۆز ئىچىگە ئالىدىغان ھۆججەت ئورنىنى ئۆز ئىچىگە ئالىدۇ. ھۆججەت ئورنىنى ئۆز ئىچىگە ئالىدۇ. ھۆججەت ئورنىنى ئۆز ئىچىگە ئالىدۇ.
- 1.4.5 ھۆججەت ئىزىدى ئىمزا ئورنىنى ئۆز ئىچىگە ئالىدىغان ھۆججەت ئورنىنى ئۆز ئىچىگە ئالىدۇ. ھۆججەت ئورنىنى ئۆز ئىچىگە ئالىدۇ. ھۆججەت ئورنىنى ئۆز ئىچىگە ئالىدۇ.
- 1.4.6 ھۆججەت ئىزىدى ئىمزا ئورنىنى ئۆز ئىچىگە ئالىدىغان ھۆججەت ئورنىنى ئۆز ئىچىگە ئالىدۇ. ھۆججەت ئورنىنى ئۆز ئىچىگە ئالىدۇ. ھۆججەت ئورنىنى ئۆز ئىچىگە ئالىدۇ.
- 1.4.7 ھۆججەت ئىزىدى ئىمزا ئورنىنى ئۆز ئىچىگە ئالىدىغان ھۆججەت ئورنىنى ئۆز ئىچىگە ئالىدۇ. ھۆججەت ئورنىنى ئۆز ئىچىگە ئالىدۇ. ھۆججەت ئورنىنى ئۆز ئىچىگە ئالىدۇ.

1.5 ئۆلچەملىرى.

- 1.5.1 ئۆلچەملىرىنى ئۆز ئىچىگە ئالىدىغان ھۆججەت ئورنىنى ئۆز ئىچىگە ئالىدۇ.
- 1.5.2 ئۆلچەملىرىنى ئۆز ئىچىگە ئالىدىغان ھۆججەت ئورنىنى ئۆز ئىچىگە ئالىدۇ.
- 1.5.3 ھۆججەت ئورنىنى ئۆز ئىچىگە ئالىدىغان ھۆججەت ئورنىنى ئۆز ئىچىگە ئالىدۇ.
- 1.5.4 ھۆججەت ئورنىنى ئۆز ئىچىگە ئالىدىغان ھۆججەت ئورنىنى ئۆز ئىچىگە ئالىدۇ.
- 1.5.5 ھۆججەت ئورنىنى ئۆز ئىچىگە ئالىدىغان ھۆججەت ئورنىنى ئۆز ئىچىگە ئالىدۇ.
- 1.5.6 ھۆججەت ئورنىنى ئۆز ئىچىگە ئالىدىغان ھۆججەت ئورنىنى ئۆز ئىچىگە ئالىدۇ.
- 1.5.7 ھۆججەت ئورنىنى ئۆز ئىچىگە ئالىدىغان ھۆججەت ئورنىنى ئۆز ئىچىگە ئالىدۇ.
- 1.5.8 ھۆججەت ئورنىنى ئۆز ئىچىگە ئالىدىغان ھۆججەت ئورنىنى ئۆز ئىچىگە ئالىدۇ.
- 1.5.9 ھۆججەت ئورنىنى ئۆز ئىچىگە ئالىدىغان ھۆججەت ئورنىنى ئۆز ئىچىگە ئالىدۇ.
- 1.5.10 ھۆججەت ئورنىنى ئۆز ئىچىگە ئالىدىغان ھۆججەت ئورنىنى ئۆز ئىچىگە ئالىدۇ.
- 1.5.11 ھۆججەت ئورنىنى ئۆز ئىچىگە ئالىدىغان ھۆججەت ئورنىنى ئۆز ئىچىگە ئالىدۇ.
- 1.5.12 ھۆججەت ئورنىنى ئۆز ئىچىگە ئالىدىغان ھۆججەت ئورنىنى ئۆز ئىچىگە ئالىدۇ.

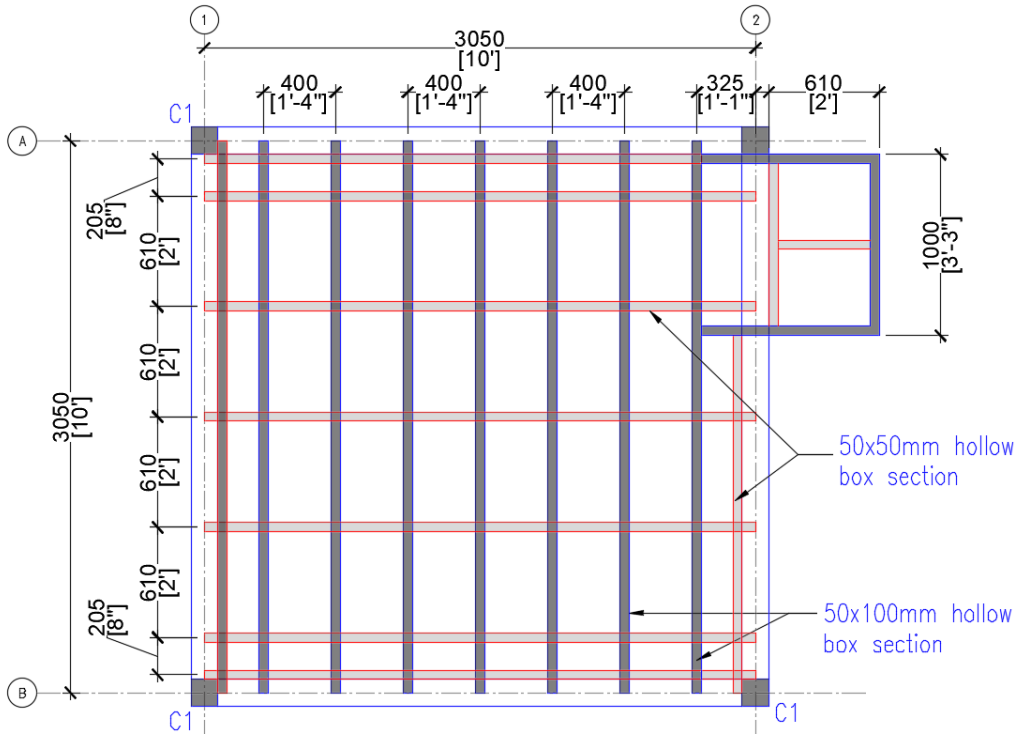

1.6 ስራ ዝርዝር

- 1.6.1 የሚገኘውን ስራ ዝርዝር ለመግለጽ የሚያስፈልጉትን ሰነድ ለማረጋገጥ ይጠቀሙ።
- 1.6.2 ስራ ላይ ለመገኘት የሚያስፈልጉትን ሰነድ ለማረጋገጥ ይጠቀሙ።
- 1.6.3 የሚገኘውን ስራ ዝርዝር ለመግለጽ የሚያስፈልጉትን ሰነድ ለማረጋገጥ ይጠቀሙ። (የሚገኘው ስራ ዝርዝር 600 ስፔሽያት ስራ ዝርዝር ስራ ዝርዝር)
- 1.6.4 የሚገኘውን ስራ ዝርዝር ለመግለጽ የሚያስፈልጉትን ሰነድ ለማረጋገጥ ይጠቀሙ። (የሚገኘው ስራ ዝርዝር 3050 ስፔሽያት ስራ ዝርዝር ስራ ዝርዝር)
- 1.6.5 የሚገኘውን ስራ ዝርዝር ለመግለጽ የሚያስፈልጉትን ሰነድ ለማረጋገጥ ይጠቀሙ። (የሚገኘው ስራ ዝርዝር 3350 ስፔሽያት ስራ ዝርዝር ስራ ዝርዝር)
- 1.6.6 የሚገኘውን ስራ ዝርዝር ለመግለጽ የሚያስፈልጉትን ሰነድ ለማረጋገጥ ይጠቀሙ። (የሚገኘው ስራ ዝርዝር 600 ስፔሽያት ስራ ዝርዝር ስራ ዝርዝር)
- 1.6.7 የሚገኘውን ስራ ዝርዝር ለመግለጽ የሚያስፈልጉትን ሰነድ ለማረጋገጥ ይጠቀሙ። (የሚገኘው ስራ ዝርዝር 1 ስፔሽያት ስራ ዝርዝር ስራ ዝርዝር)
- 1.6.8 የሚገኘውን ስራ ዝርዝር ለመግለጽ የሚያስፈልጉትን ሰነድ ለማረጋገጥ ይጠቀሙ። (የሚገኘው ስራ ዝርዝር 0.48 ስፔሽያት ስራ ዝርዝር ስራ ዝርዝር)
- 1.6.9 የሚገኘውን ስራ ዝርዝር ለመግለጽ የሚያስፈልጉትን ሰነድ ለማረጋገጥ ይጠቀሙ።
- 1.6.10 የሚገኘውን ስራ ዝርዝር ለመግለጽ የሚያስፈልጉትን ሰነድ ለማረጋገጥ ይጠቀሙ።

1-6.11 ڇڏي ڇڏڻ جي ڳالهه ڪرڻ کان سواءِ ٻين ڪنهن به شين جي ڳالهه ڪرڻ کان سواءِ.

1-6.12 ڇڏي ڇڏڻ جي ڳالهه ڪرڻ کان سواءِ ٻين ڪنهن به شين جي ڳالهه ڪرڻ کان سواءِ.

1-6.13 ڇڏي ڇڏڻ جي ڳالهه ڪرڻ کان سواءِ ٻين ڪنهن به شين جي ڳالهه ڪرڻ کان سواءِ.

1-6.14 ڇڏي ڇڏڻ جي ڳالهه ڪرڻ کان سواءِ ٻين ڪنهن به شين جي ڳالهه ڪرڻ کان سواءِ.

1-6.15 ڇڏي ڇڏڻ جي ڳالهه ڪرڻ کان سواءِ ٻين ڪنهن به شين جي ڳالهه ڪرڻ کان سواءِ.

ڇڏي ڇڏڻ جي ڳالهه ڪرڻ کان سواءِ ٻين ڪنهن به شين جي ڳالهه ڪرڻ کان سواءِ.

1-6.16 ڇڏي ڇڏڻ جي ڳالهه ڪرڻ کان سواءِ ٻين ڪنهن به شين جي ڳالهه ڪرڻ کان سواءِ.

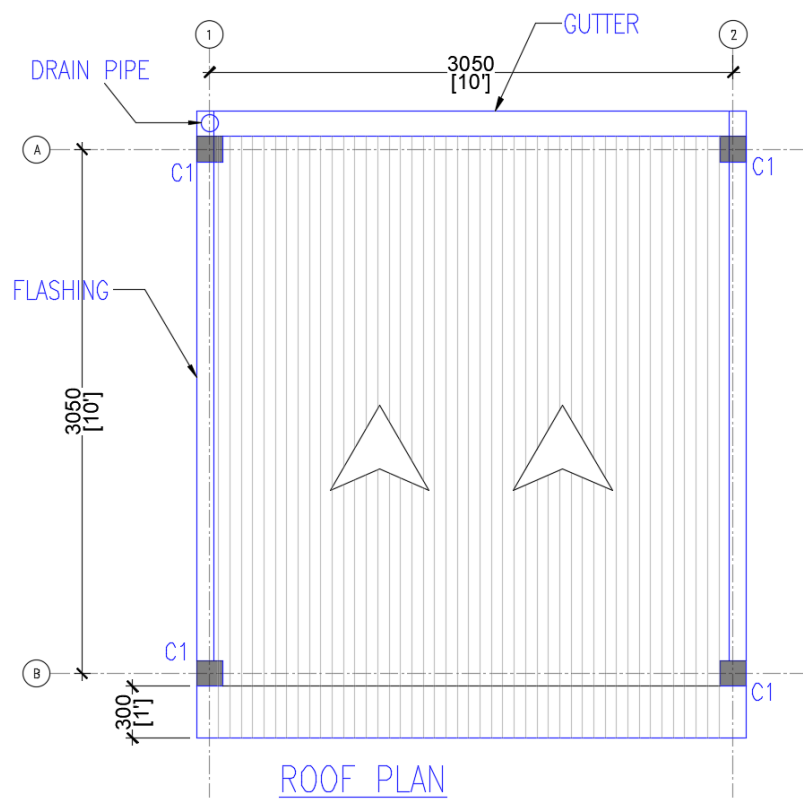
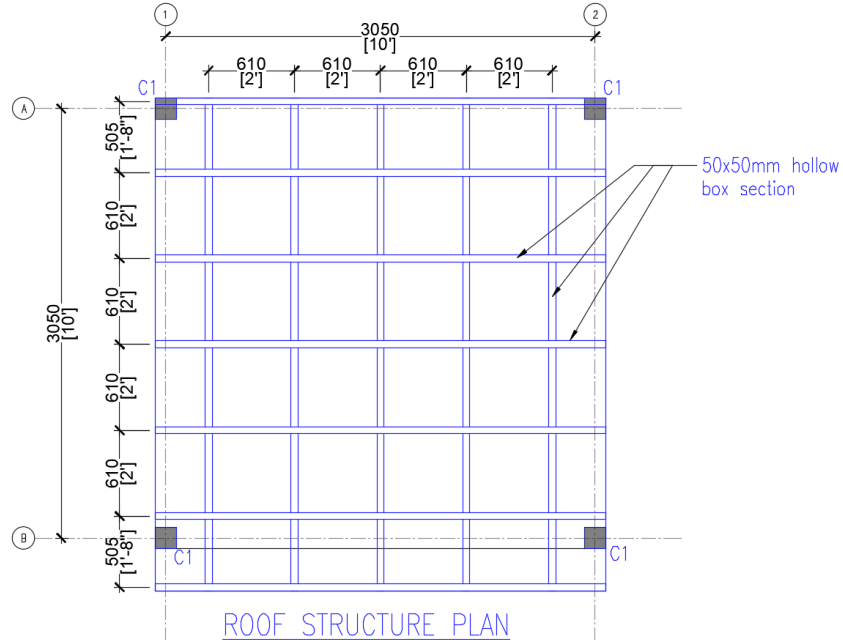
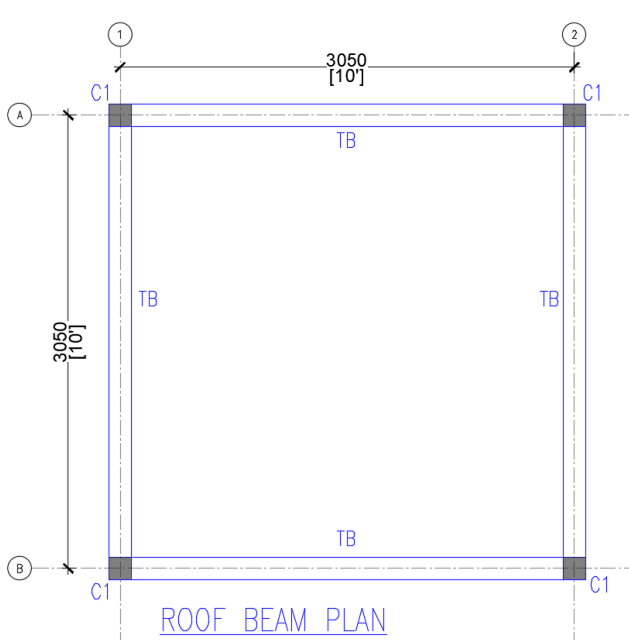

1.7 سەھىپە ئۆلچەمى

- 1.7.1 1-ئەتراپ ئۆلچەمى سەھىپە ئۆلچەمى بىلەن ئۆلچەملىنىدۇ.
- 1.7.2 1-ئەتراپ ئۆلچەمى بىلەن ئۆلچەملىنىدۇ. سەھىپە ئۆلچەمى بىلەن ئۆلچەملىنىدۇ.
- 1.7.3 سەھىپە ئۆلچەمى بىلەن ئۆلچەملىنىدۇ. سەھىپە ئۆلچەمى بىلەن ئۆلچەملىنىدۇ. 2x4 سەھىپە ئۆلچەمى بىلەن ئۆلچەملىنىدۇ. سەھىپە ئۆلچەمى بىلەن ئۆلچەملىنىدۇ.
- 1.7.4 سەھىپە ئۆلچەمى بىلەن ئۆلچەملىنىدۇ. سەھىپە ئۆلچەمى بىلەن ئۆلچەملىنىدۇ. سەھىپە ئۆلچەمى بىلەن ئۆلچەملىنىدۇ.
- 1.7.5 سەھىپە ئۆلچەمى بىلەن ئۆلچەملىنىدۇ. سەھىپە ئۆلچەمى بىلەن ئۆلچەملىنىدۇ. 200 سەھىپە ئۆلچەمى بىلەن ئۆلچەملىنىدۇ. (سەھىپە ئۆلچەمى)
- 1.7.6 سەھىپە ئۆلچەمى بىلەن ئۆلچەملىنىدۇ. سەھىپە ئۆلچەمى بىلەن ئۆلچەملىنىدۇ. 900 سەھىپە ئۆلچەمى بىلەن ئۆلچەملىنىدۇ.
- 1.7.7 سەھىپە ئۆلچەمى بىلەن ئۆلچەملىنىدۇ. سەھىپە ئۆلچەمى بىلەن ئۆلچەملىنىدۇ. 1 سەھىپە ئۆلچەمى بىلەن ئۆلچەملىنىدۇ.
- 1.7.8 سەھىپە ئۆلچەمى بىلەن ئۆلچەملىنىدۇ. سەھىپە ئۆلچەمى بىلەن ئۆلچەملىنىدۇ. 450 سەھىپە ئۆلچەمى بىلەن ئۆلچەملىنىدۇ.
- 1.7.9 سەھىپە ئۆلچەمى بىلەن ئۆلچەملىنىدۇ. سەھىپە ئۆلچەمى بىلەن ئۆلچەملىنىدۇ. سەھىپە ئۆلچەمى بىلەن ئۆلچەملىنىدۇ.
- 1.7.10 سەھىپە ئۆلچەمى بىلەن ئۆلچەملىنىدۇ. سەھىپە ئۆلچەمى بىلەن ئۆلچەملىنىدۇ. (سەھىپە ئۆلچەمى)
- 1.7.11 سەھىپە ئۆلچەمى بىلەن ئۆلچەملىنىدۇ. سەھىپە ئۆلچەمى بىلەن ئۆلچەملىنىدۇ. 2x4 سەھىپە ئۆلچەمى بىلەن ئۆلچەملىنىدۇ. سەھىپە ئۆلچەمى بىلەن ئۆلچەملىنىدۇ. (half landing)
- سەھىپە ئۆلچەمى بىلەن ئۆلچەملىنىدۇ. سەھىپە ئۆلچەمى بىلەن ئۆلچەملىنىدۇ. 150x200 سەھىپە ئۆلچەمى بىلەن ئۆلچەملىنىدۇ. سەھىپە ئۆلچەمى بىلەن ئۆلچەملىنىدۇ. سەھىپە ئۆلچەمى بىلەن ئۆلچەملىنىدۇ. 150x150 سەھىپە ئۆلچەمى بىلەن ئۆلچەملىنىدۇ. سەھىپە ئۆلچەمى بىلەن ئۆلچەملىنىدۇ. 100 سەھىپە ئۆلچەمى بىلەن ئۆلچەملىنىدۇ. سەھىپە ئۆلچەمى بىلەن ئۆلچەملىنىدۇ.
- 1.7.12 سەھىپە ئۆلچەمى بىلەن ئۆلچەملىنىدۇ. سەھىپە ئۆلچەمى بىلەن ئۆلچەملىنىدۇ. سەھىپە ئۆلچەمى بىلەن ئۆلچەملىنىدۇ. سەھىپە ئۆلچەمى بىلەن ئۆلچەملىنىدۇ.
- 1.7.13 سەھىپە ئۆلچەمى بىلەن ئۆلچەملىنىدۇ. سەھىپە ئۆلچەمى بىلەن ئۆلچەملىنىدۇ. سەھىپە ئۆلچەمى بىلەن ئۆلچەملىنىدۇ. سەھىپە ئۆلچەمى بىلەن ئۆلچەملىنىدۇ.
- 1.7.14 سەھىپە ئۆلچەمى بىلەن ئۆلچەملىنىدۇ. سەھىپە ئۆلچەمى بىلەن ئۆلچەملىنىدۇ. سەھىپە ئۆلچەمى بىلەن ئۆلچەملىنىدۇ. سەھىپە ئۆلچەمى بىلەن ئۆلچەملىنىدۇ.

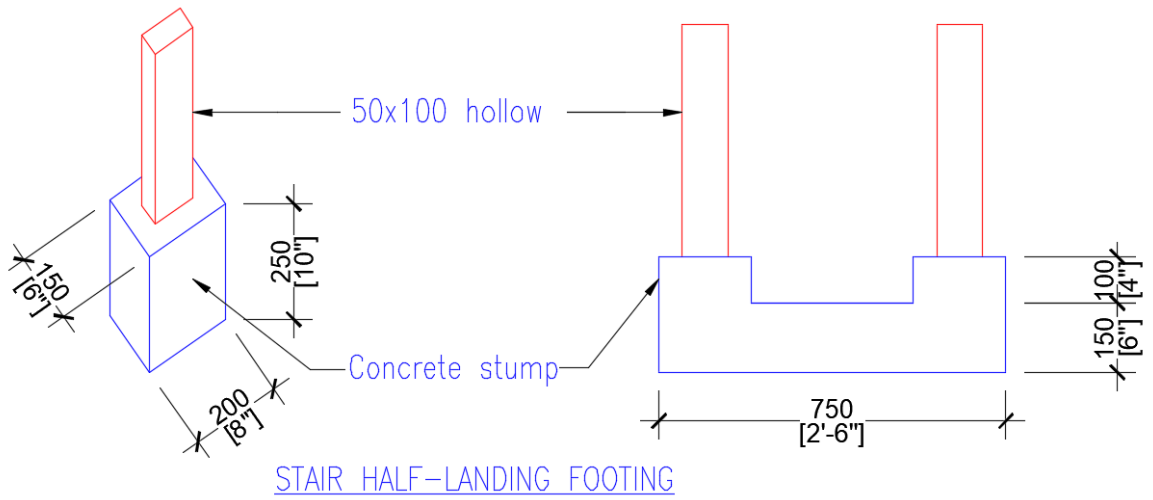
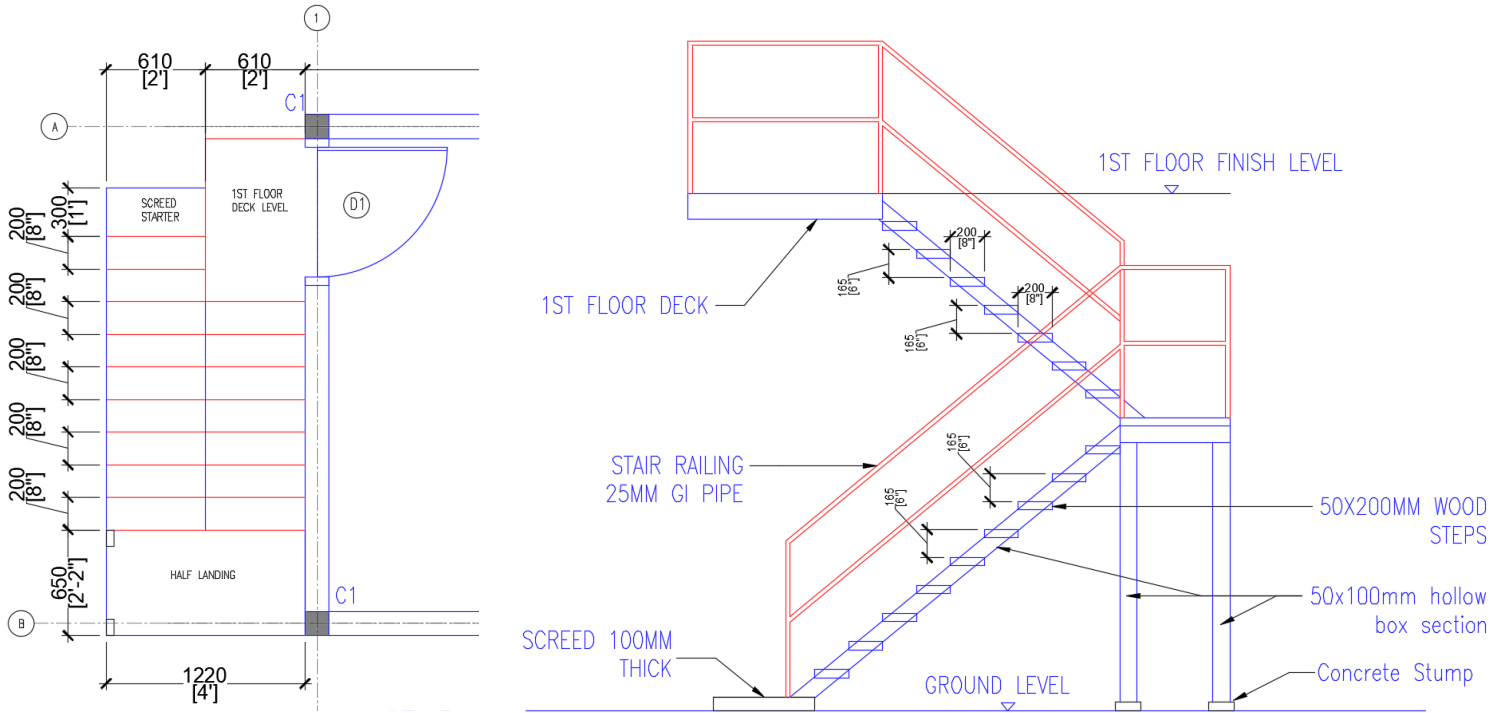

STAIR HALF-LANDING FOOTING

1.8 **ጥንቅቅ ድምር**

- 1.8.1 ጥንቅቅ ድምር ለግብይት ስራዎች ለማድረግ ያስፈልጋል።
- 1.8.2 ጥንቅቅ ድምር ለግብይት ስራዎች ለማድረግ ያስፈልጋል።
- 1.8.3 ጥንቅቅ ድምር ለግብይት ስራዎች ለማድረግ ያስፈልጋል።
- 1.8.4 ጥንቅቅ ድምር ለግብይት ስራዎች ለማድረግ ያስፈልጋል።

1.9 قَدْرَاتْ دِي تَقْوِيْمِ سَوْحِي اَلْبَحْرِ

- 1.9.1 دَوْرَاتْ دِي تَقْوِيْمِ سَوْحِي اَلْبَحْرِ (D1) اَلْمَدِيْنَةِ اَلْمَدِيْنَةِ اَلْمَدِيْنَةِ اَلْمَدِيْنَةِ اَلْمَدِيْنَةِ
- 1.9.2 دَوْرَاتْ دِي تَقْوِيْمِ سَوْحِي اَلْبَحْرِ (W1) اَلْمَدِيْنَةِ اَلْمَدِيْنَةِ اَلْمَدِيْنَةِ اَلْمَدِيْنَةِ اَلْمَدِيْنَةِ
- 1.9.3 دَوْرَاتْ دِي تَقْوِيْمِ سَوْحِي اَلْبَحْرِ (W2) اَلْمَدِيْنَةِ اَلْمَدِيْنَةِ اَلْمَدِيْنَةِ اَلْمَدِيْنَةِ اَلْمَدِيْنَةِ
- 1.9.4 دَوْرَاتْ دِي تَقْوِيْمِ سَوْحِي اَلْبَحْرِ (FG1) اَلْمَدِيْنَةِ اَلْمَدِيْنَةِ اَلْمَدِيْنَةِ اَلْمَدِيْنَةِ اَلْمَدِيْنَةِ
- 1.9.5 قَدْرَاتْ دِي تَقْوِيْمِ سَوْحِي اَلْبَحْرِ اَلْمَدِيْنَةِ اَلْمَدِيْنَةِ اَلْمَدِيْنَةِ اَلْمَدِيْنَةِ اَلْمَدِيْنَةِ
- 1.9.6 دَوْرَاتْ دِي تَقْوِيْمِ سَوْحِي اَلْبَحْرِ اَلْمَدِيْنَةِ اَلْمَدِيْنَةِ اَلْمَدِيْنَةِ اَلْمَدِيْنَةِ اَلْمَدِيْنَةِ
- 1.9.7 قَدْرَاتْ دِي تَقْوِيْمِ سَوْحِي اَلْبَحْرِ اَلْمَدِيْنَةِ اَلْمَدِيْنَةِ اَلْمَدِيْنَةِ اَلْمَدِيْنَةِ اَلْمَدِيْنَةِ
- 1.9.8 دَوْرَاتْ دِي تَقْوِيْمِ سَوْحِي اَلْبَحْرِ اَلْمَدِيْنَةِ اَلْمَدِيْنَةِ اَلْمَدِيْنَةِ اَلْمَدِيْنَةِ اَلْمَدِيْنَةِ
- 1.9.9 قَدْرَاتْ دِي تَقْوِيْمِ سَوْحِي اَلْبَحْرِ اَلْمَدِيْنَةِ اَلْمَدِيْنَةِ اَلْمَدِيْنَةِ اَلْمَدِيْنَةِ اَلْمَدِيْنَةِ
- 1.9.10 قَدْرَاتْ دِي تَقْوِيْمِ سَوْحِي اَلْبَحْرِ اَلْمَدِيْنَةِ اَلْمَدِيْنَةِ اَلْمَدِيْنَةِ اَلْمَدِيْنَةِ اَلْمَدِيْنَةِ

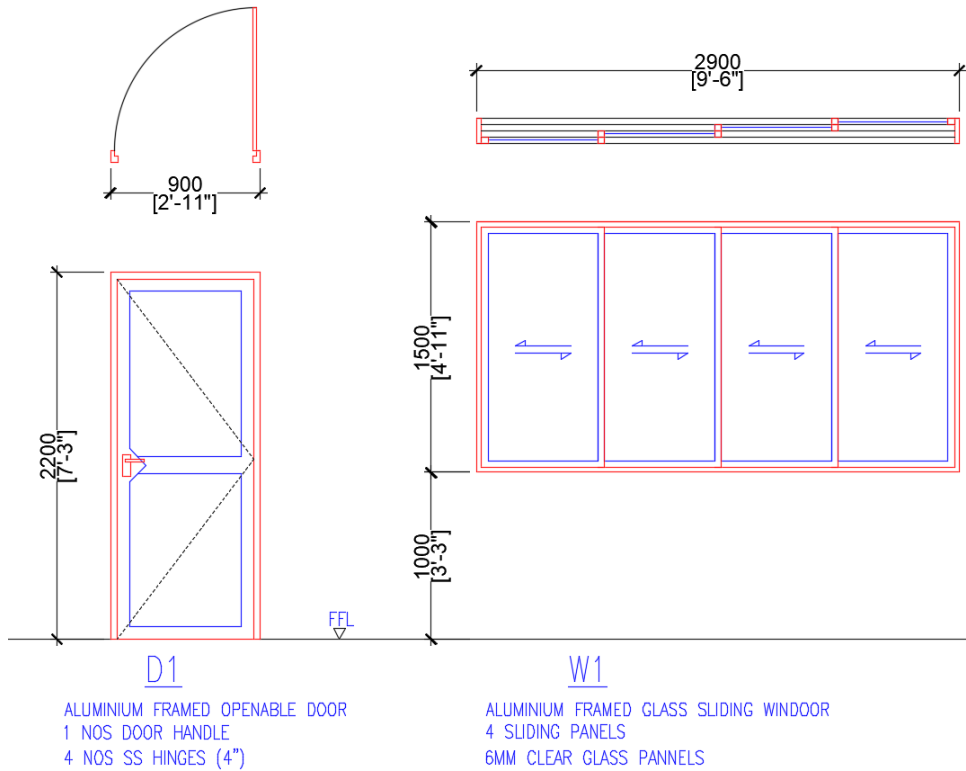

- 1.10.10 ރަބްބަތީގެ ދުވަހުގައި (ހުނިއިލާ) ރަބްބަތީގެ ދުވަހުގައި 2 ސަޅަބް ހިމެނޭ ސިޓީ ޖަހަން ފޯމުލަތް ދަނީ 2 ވަނަ ފަހަރު ހިމެނޭ ގޮތުން ސިޓީ ޖަހަން ފޯމުލަތް ޖަހަން ޖެހޭނެއެވެ.
- 1.10.11 ހިމެނޭ ސިޓީ ޖަހަން ފޯމުލަތް ހިމެނޭ ސަޅަބް ހިމެނޭ ސިޓީ ޖަހަން ފޯމުލަތް (ހިމެނޭ ސިޓީ ޖަހަން ފޯމުލަތް).
- 1.10.12 ރަބްބަތީގެ ދުވަހުގައި (ހުނިއިލާ) ޕްލާން 4 ސަޅަބް ޖަހަން ފޯމުލަތް ޖަހަން ފޯމުލަތް ހިމެނޭ ގޮތުން ސިޓީ ޖަހަން ފޯމުލަތް ޖަހަން ޖެހޭނެއެވެ.
- 1.10.13 ރަބްބަތީގެ ދުވަހުގައި (ހުނިއިލާ) ޕްލާން 15 ސަޅަބް ހިމެނޭ ގޮތުން ހިމެނޭ ގޮތުން 9000 ޕްލާން ޖަހަން ފޯމުލަތް ޖަހަން ޖެހޭނެއެވެ.
- 1.10.14 ރަބްބަތީގެ ދުވަހުގައި ހިމެނޭ ފޯމުލަތް ޖަހަން ފޯމުލަތް (Water Proof, Weather Proof) ޖަހަން ފޯމުލަތް ޖަހަން ޖެހޭނެއެވެ.
- 1.10.15 ޕްލާން 2 ސަޅަބް ޖަހަން ފޯމުލަތް ޖަހަން ފޯމުލަތް ޖަހަން ފޯމުލަތް ޖަހަން ޖެހޭނެއެވެ.

1.11 ސިޓީ ޖަހަން

- 1.11.1 ރަބްބަތީގެ ދުވަހުގައި ސިޓީ ޖަހަން ފޯމުލަތް ޖަހަން ޖެހޭނެއެވެ.
- 1.11.2 ރަބްބަތީގެ ދުވަހުގައި (ހުނިއިލާ) ސިޓީ ޖަހަން ފޯމުލަތް ޖަހަން ޖެހޭނެއެވެ.
- 1.11.3 ސިޓީ ޖަހަން ފޯމުލަތް ހިމެނޭ ފޯމުލަތް 1.5 ހިމެނޭ ފޯމުލަތް ޖަހަން ޖެހޭނެއެވެ.
- 1.11.4 ސިޓީ ޖަހަން ފޯމުލަތް ހިމެނޭ ފޯމުލަތް 9 ހިމެނޭ ފޯމުލަތް ޖަހަން ޖެހޭނެއެވެ.
- 1.11.5 ސިޓީ ޖަހަން ފޯމުލަތް ހިމެނޭ ފޯމުލަތް 9 ހިމެނޭ ފޯމުލަތް ޖަހަން ޖެހޭނެއެވެ.

1.12 ސަޅަބް

- 1.12.1 ރަބްބަތީގެ ދުވަހުގައި ސަޅަބް ޖަހަން ފޯމުލަތް ޖަހަން ފޯމުލަތް (ސަޅަބް ޖަހަން ފޯމުލަތް) ޖަހަން ފޯމުލަތް ޖަހަން ޖެހޭނެއެވެ.
- 1.12.2 ރަބްބަތީގެ ދުވަހުގައި ސަޅަބް ޖަހަން ފޯމުލަތް ޖަހަން ފޯމުލަތް ޖަހަން ފޯމުލަތް ޖަހަން ޖެހޭނެއެވެ.
- 1.12.3 ސަޅަބް ޖަހަން ފޯމުލަތް ޖަހަން ފޯމުލަތް ޖަހަން ފޯމުލަތް ޖަހަން ފޯމުލަތް ޖަހަން ޖެހޭނެއެވެ.
- 1.12.4 ސަޅަބް ޖަހަން ފޯމުލަތް ޖަހަން ފޯމުލަތް ޖަހަން ފޯމުލަތް ޖަހަން ފޯމުލަތް ޖަހަން ޖެހޭނެއެވެ.
- 1.12.5 ސަޅަބް ޖަހަން ފޯމުލަތް ޖަހަން ފޯމުލަތް ޖަހަން ފޯމުލަތް ޖަހަން ފޯމުލަތް ޖަހަން ޖެހޭނެއެވެ.

1.13 ސަޅަބް ޖަހަން ފޯމުލަތް ޖަހަން

- 1.13.1 ސަޅަބް ޖަހަން ފޯމުލަތް ޖަހަން ފޯމުލަތް ޖަހަން ފޯމުލަތް ޖަހަން ފޯމުލަތް ޖަހަން ޖެހޭނެއެވެ.
- 1.13.2 ސަޅަބް ޖަހަން ފޯމުލަތް ޖަހަން ފޯމުލަތް ޖަހަން ފޯމުލަތް ޖަހަން ފޯމުލަތް ޖަހަން ޖެހޭނެއެވެ.
- 1.13.3 ސަޅަބް ޖަހަން ފޯމުލަތް ޖަހަން ފޯމުލަތް ޖަހަން ފޯމުލަތް ޖަހަން ފޯމުލަތް ޖަހަން ޖެހޭނެއެވެ.

