

(8) 7.1 7.2 7.3 7.4 7.5 7.6

7.1 7.2 7.3 7.4 7.5 7.6

7.1.1

7.1.2

7.1.3

7.1.4

7.1.5

7.1.6

8.1

8.2

9.1

9.2

9.3

10.1

10.2

2.4.2. (a) (i) (ii)

(2022-2023)

(a) (i) (ii) The amount of the grant for the year 2022/2023 is 10% (ten percent) of the total amount of the grant for the year 2022/2023. The amount of the grant for the year 2022/2023 is 10% (ten percent) of the total amount of the grant for the year 2022/2023.

(a) (i) (ii) The amount of the grant for the year 2022/2023 is 5% (five percent) of the total amount of the grant for the year 2022/2023. The amount of the grant for the year 2022/2023 is 5% (five percent) of the total amount of the grant for the year 2022/2023.

(a) (i) (ii) The amount of the grant for the year 2022/2023 is 5% (five percent) of the total amount of the grant for the year 2022/2023. The amount of the grant for the year 2022/2023 is 5% (five percent) of the total amount of the grant for the year 2022/2023.

(a) (i) (ii) The amount of the grant for the year 2022/2023 is 5% (five percent) of the total amount of the grant for the year 2022/2023. The amount of the grant for the year 2022/2023 is 5% (five percent) of the total amount of the grant for the year 2022/2023.

24.2

The amount of the grant for the year 2022/2023 is 2,500,000 (Two million five hundred thousand) of the total amount of the grant for the year 2022/2023. The amount of the grant for the year 2022/2023 is 2,500,000 (Two million five hundred thousand) of the total amount of the grant for the year 2022/2023.

(a) (i) (ii) The amount of the grant for the year 2022/2023 is 15% (fifteen percent) of the total amount of the grant for the year 2022/2023. The amount of the grant for the year 2022/2023 is 15% (fifteen percent) of the total amount of the grant for the year 2022/2023.

3 - 35.1

35.1 - 35.7

35.1 "35.1" ...

35.2 "35.2" ...

35.3 "35.3" ...

35.4 "35.4" ...

35.5 "35.5" ...

35.6 "35.6" ...

"35.7" ...

35.7 "35.7" ...

36.1 "36.1" ...

35.2

36

4 - نصاب

1 - نصاب

1 - نصاب

نمبر	نصاب	نصاب	#
1 - نصاب			
	✓	1. نصاب	1.
	✓	2. نصاب	2.
	✓	3. نصاب	3.
	✓	4. نصاب	4.
	✓	5. نصاب	5.
	✓	6. نصاب	6.
	✓	7. نصاب	7.
	✓	8. نصاب	8.
	✓	9. نصاب	9.
2 - نصاب			
	✓	10. نصاب	10.
	✓	11. نصاب	11.
3 - نصاب			
	✓	12. نصاب	12.
	✓	13. نصاب	13.
	✓	14. نصاب	14.
	✓	15. نصاب	15.
4 - نصاب			
	✓	16. نصاب	16.

2 - 2023

2023

<p>1. 2023</p>	
1.1	2023
1.2	2023
<p>2. 2023</p>	
2.1	2023
2.2	2023
<p>3. 2023</p>	
3.1	2023
	2023
	2023
3.2	2023
<p>4. 2023</p>	
4.1	2023
4.2	2023
4.3	2023
<p>5. 2023</p>	
	2023
	2023
	2023
	2023

4 - ބަޔާން

މި ބަޔާނުގައި ބަޔާންކޮށްފައިވާ ގޮތުގައި

މި ބަޔާނުގައި ބަޔާންކޮށްފައިވާ ގޮތުގައި				
ނަންބަރު (މިލިފަން)	ނަންބަރު ޖެނެރަލް	ނަންބަރު ސަރުކާރު	#	
	ބަޔާން			
މި ބަޔާނުގައި ބަޔާންކޮށްފައިވާ ގޮތުގައި				
ނަންބަރު (މިލިފަން)	މިލިފަން ޖެނެރަލް	މިލިފަން ސަރުކާރު	ނަންބަރު ޖެނެރަލް ސަރުކާރު	#
	ބަޔާން			

ބަންދުގެ ފޯމް
(ބޭންކުގެ ފަދަ ފަދަ ފޯމް)

Form of Bid Security (Bank Guarantee)

WHEREAS,[name of Bidder] (hereinafter called “the Bidder”) [company registration number] has submitted his Bid for the Project no.....issued by the Secretariat of Kulhudhuffushi City Council onfor construction of[name of Contract] (hereinafter called “the Bid”) under Invitation of bidders No. [Announcement Number]

KNOW ALL PEOPLE by these presents that We [name of Bank] of [name of country] having our registered office at (hereinafter called “the Bank”) are bound unto[name of Purchaser] (hereinafter called “the Purchaser”) in the sum of *..... for which payment well and truly to be made to the said Purchaser, the Bank binds itself, its successors, and assigns by these presents.

SEALED with the Common Seal of the said Bank thisday of20.....

THE CONDITIONS of this obligation are:

- (1) If, after Bid opening, the Bidder withdraws his Bid during the period of Bid validity specified in the Form of Bid;
- or
- (2) If the Bidder having been notified of the acceptance of his Bid by the Purchaser during the period of Bid validity:
 - (a) fails or refuses to execute the Form of Agreement in accordance with the Instructions to Bidders, if required; or
 - (b) fails or refuses to furnish the Performance Security, in accordance with the Instruction to Bidders; or
 - (c) does not accept the correction of the Bid Price pursuant to Clause 27,

* The Bidder should insert the amount of the Guarantee in words and figures denominated in Maldivian Rufiyaa. This figure should be the same as shown in Clause 30.1 of the Instructions to Bidders.

we undertake to pay to the Purchaser up to the above amount upon receipt of his first written demand, without the Purchaser’s having to substantiate his demand, provided that in his demand the Purchaser will note that the amount claimed by him is due to him owing to the occurrence of one or any of the three conditions, specifying the occurred condition or conditions.

This Guarantee will remain in force up to and including the date days after the deadline for submission of bids as such deadline is stated in the Instructions to Bidders or as it may be extended by the Purchaser, notice of which extension(s) to the Bank is hereby waived. Any demand in respect of this Guarantee should reach the Bank not later than the above date.

DATE..... SIGNATURE OF THE BANK

WITNESS SEAL

[signature, name, and address]

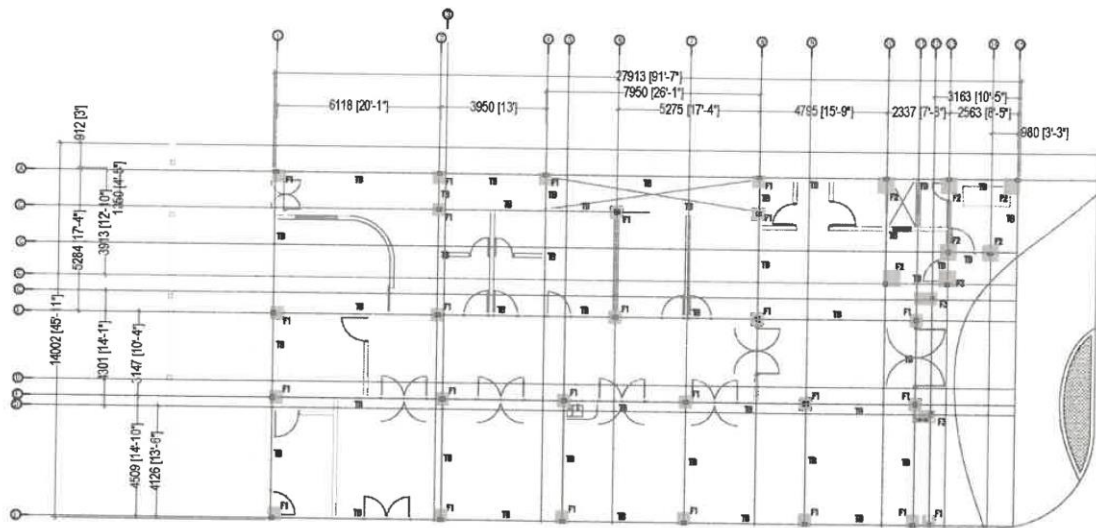

FOUNDATION PLAN

FOUNDATION DETAIL

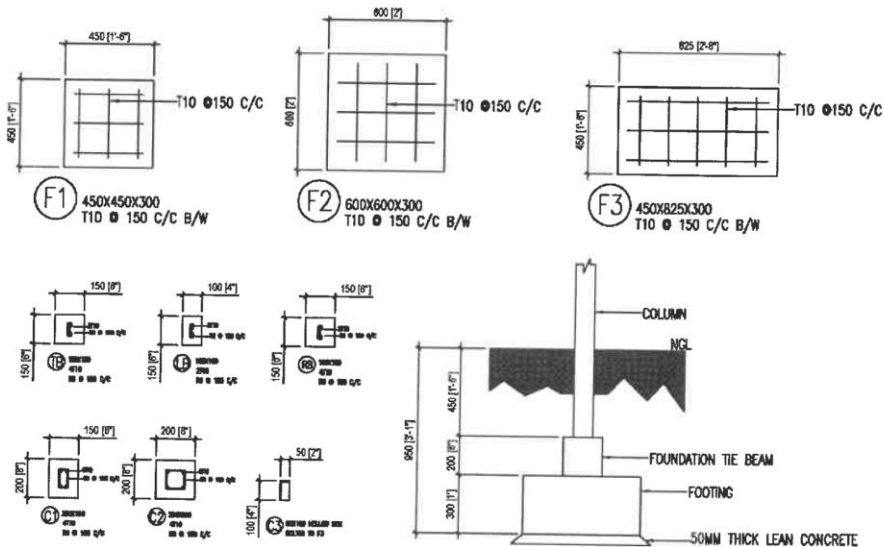

FOUNDATION DETAIL

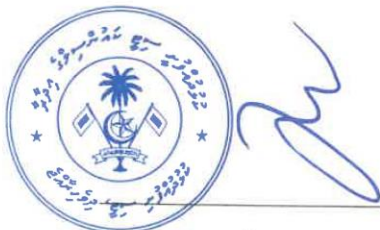

4 من 35

WATER WELL

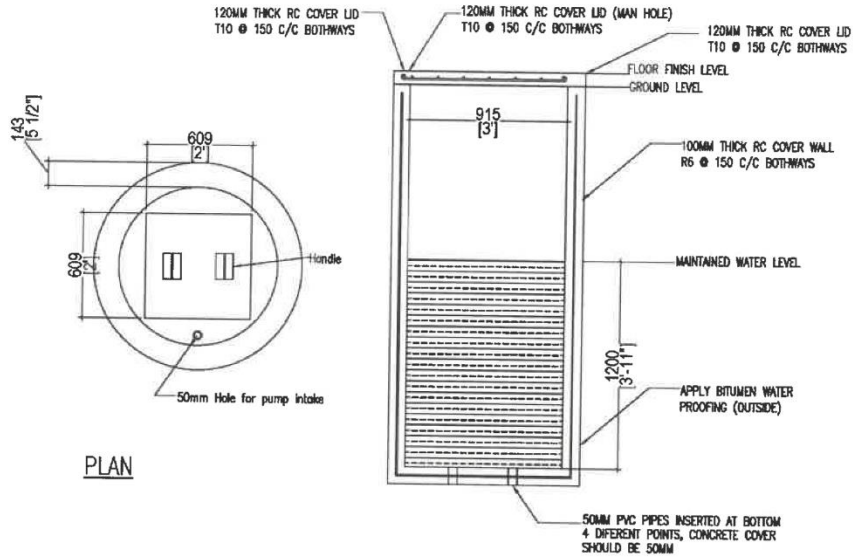

DRAIN WELL

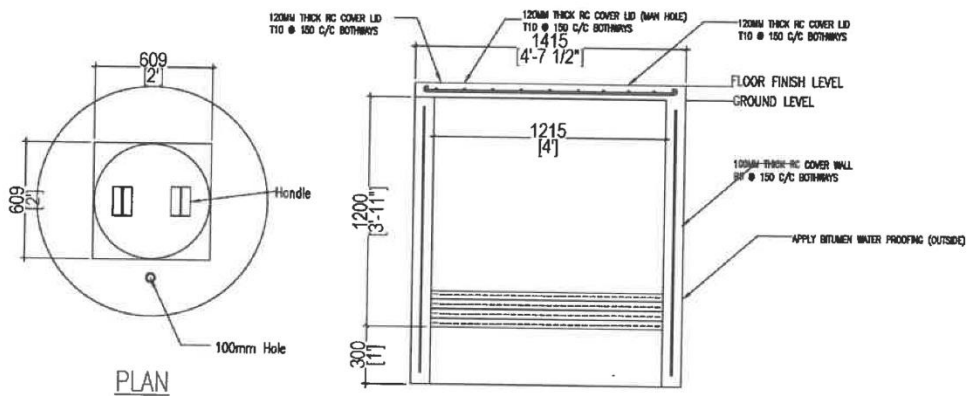

6. سہولتیں کی تفصیل:

- 6.1 سہولتیں کی تفصیل کے مطابق 15 جگہوں پر سہولتیں کی تعمیر کی جائے گی۔
- 6.2 سہولتیں کی تفصیل کے مطابق 12 جگہوں پر سہولتیں کی تعمیر کی جائے گی۔
- 6.3 سہولتیں کی تفصیل کے مطابق 1:4 کے تناسب میں سہولتیں کی تعمیر کی جائے گی۔

تاریخ: 35 7



- 8-11 درهای آلومینیومی قاب‌دار با شیشه دوگانه و دستگیره دوگانه و 6 میخ سوراخ‌دار و 4 میخ سوراخ‌دار. درهای آلومینیومی قاب‌دار با شیشه دوگانه و دستگیره دوگانه و 6 میخ سوراخ‌دار و 4 میخ سوراخ‌دار.
- 8-12 درهای آلومینیومی قاب‌دار با شیشه دوگانه و دستگیره دوگانه و 6 میخ سوراخ‌دار و 4 میخ سوراخ‌دار.
- 8-13 درهای آلومینیومی قاب‌دار با شیشه دوگانه و دستگیره دوگانه و 6 میخ سوراخ‌دار و 4 میخ سوراخ‌دار.
- 8-14 درهای آلومینیومی قاب‌دار با شیشه دوگانه و دستگیره دوگانه و 6 میخ سوراخ‌دار و 4 میخ سوراخ‌دار.
- 8-15 درهای آلومینیومی قاب‌دار با شیشه دوگانه و دستگیره دوگانه و 6 میخ سوراخ‌دار و 4 میخ سوراخ‌دار.
- 8-16 درهای آلومینیومی قاب‌دار با شیشه دوگانه و دستگیره دوگانه و 6 میخ سوراخ‌دار و 4 میخ سوراخ‌دار.
- 8-17 درهای آلومینیومی قاب‌دار با شیشه دوگانه و دستگیره دوگانه و 6 میخ سوراخ‌دار و 4 میخ سوراخ‌دار.
- 8-18 درهای آلومینیومی قاب‌دار با شیشه دوگانه و دستگیره دوگانه و 6 میخ سوراخ‌دار و 4 میخ سوراخ‌دار.

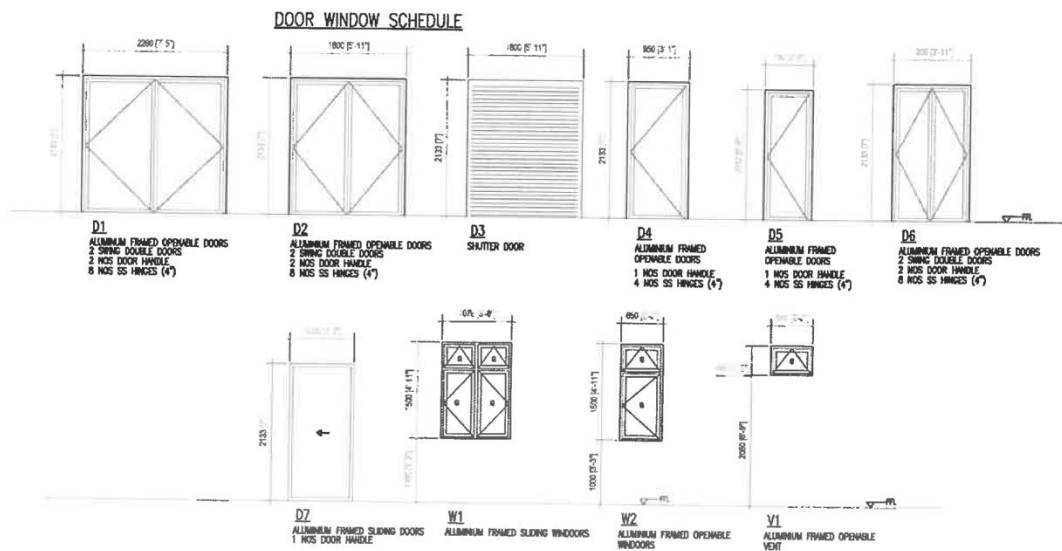

9. شرایط نصب:

- 9.1 درهای آلومینیومی قاب‌دار با شیشه دوگانه و دستگیره دوگانه و 6 میخ سوراخ‌دار و 4 میخ سوراخ‌دار.
- 9.2 درهای آلومینیومی قاب‌دار با شیشه دوگانه و دستگیره دوگانه و 6 میخ سوراخ‌دار و 4 میخ سوراخ‌دار.
- 9.3 درهای آلومینیومی قاب‌دار با شیشه دوگانه و دستگیره دوگانه و 6 میخ سوراخ‌دار و 4 میخ سوراخ‌دار.
- 2.3.1 درهای آلومینیومی قاب‌دار با شیشه دوگانه و دستگیره دوگانه و 6 میخ سوراخ‌دار و 4 میخ سوراخ‌دار.
- 9.4 درهای آلومینیومی قاب‌دار با شیشه دوگانه و دستگیره دوگانه و 6 میخ سوراخ‌دار و 4 میخ سوراخ‌دار.



[Handwritten signature]

9.19 ريفي لدرجتي كالمعتاد مع زيادة مساحة السطح المغطى بالبنية التحتية.

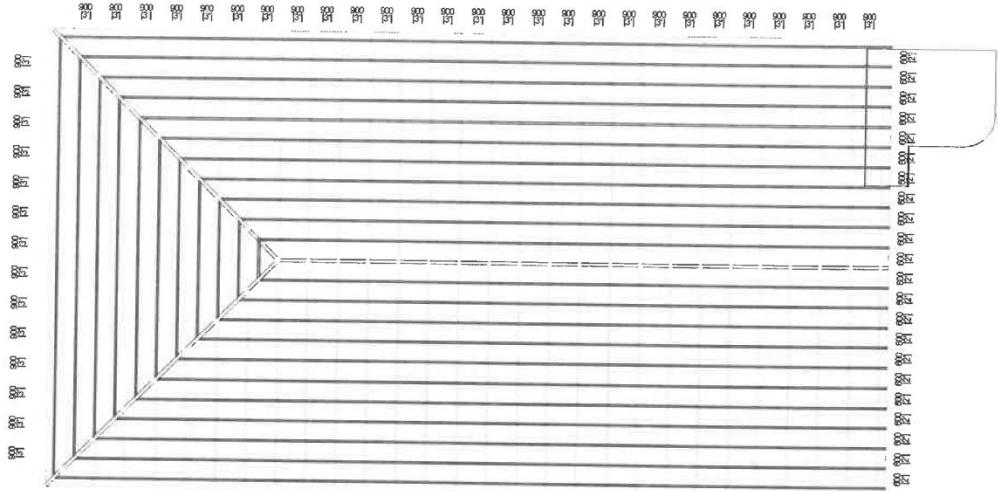

ROOF STRUCTURE PLAN

10. ملاحظات عامة:

- 10-1 ملاحظات عامة: يجب ان تكون البنية التحتية متينة وقادرة على تحمل احمال الرياح والحرارة العالية.
- 10-1-1 يجب ان تكون البنية التحتية مصنوعة من مواد عالية الجودة.
- 10-1-2 يجب ان تكون البنية التحتية مصنوعة من مواد مقاومة للحريق.
- 10-1-3 يجب ان تكون البنية التحتية مصنوعة من مواد مقاومة للتآكل.
- 10-1-4 يجب ان تكون البنية التحتية مصنوعة من مواد مقاومة للتلوث.
- 10-1-5 يجب ان تكون البنية التحتية مصنوعة من مواد مقاومة للصوت.
- 10-1-6 يجب ان تكون البنية التحتية مصنوعة من مواد مقاومة للرطوبة.
- 10-1-7 يجب ان تكون البنية التحتية مصنوعة من مواد مقاومة للزلازل.
- 10-1-8 يجب ان تكون البنية التحتية مصنوعة من مواد مقاومة للحشرات.
- 10-2 ملاحظات خاصة:
- 10-2-1 يجب ان تكون البنية التحتية مصنوعة من مواد مقاومة للحريق.
- 10-2-2 يجب ان تكون البنية التحتية مصنوعة من مواد مقاومة للتآكل.
- 10-2-3 يجب ان تكون البنية التحتية مصنوعة من مواد مقاومة للتلوث.
- 10-2-4 يجب ان تكون البنية التحتية مصنوعة من مواد مقاومة للصوت.



[Handwritten signature]

10-5 ඉංජිනේරු කටයුතු

- 10-5-1 ඉංජිනේරු කටයුතු සඳහා අවශ්‍ය වන සියලුම දේ සැලසුම් කිරීම සහ කටයුතු කිරීම.
- 10-5-2 ඉංජිනේරු කටයුතු සඳහා අවශ්‍ය වන සියලුම දේ සැලසුම් කිරීම සහ කටයුතු කිරීම. 4 කොටස් 2.5sqmm,2Core වලට අදාළව.
- 10-5-3 ඉංජිනේරු කටයුතු සඳහා අවශ්‍ය වන සියලුම දේ සැලසුම් කිරීම සහ කටයුතු කිරීම. 4 කොටස් වලට අදාළව. ELCB (25A ELCB,2 Pole, Single phase) සහ අනෙකුත් සියලුම දේ සැලසුම් කිරීම සහ කටයුතු කිරීම.

10-6 මහජන සේවකරුවන්ගේ කටයුතු

- 10-6-1 මහජන සේවකරුවන්ගේ කටයුතු සඳහා අවශ්‍ය වන සියලුම දේ සැලසුම් කිරීම සහ කටයුතු කිරීම.
- 10-6-2 මහජන සේවකරුවන්ගේ කටයුතු සඳහා අවශ්‍ය වන සියලුම දේ සැලසුම් කිරීම සහ කටයුතු කිරීම. 4 කොටස් 2.5sqmm,2Core වලට අදාළව.
- 10-6-3 ඉංජිනේරු කටයුතු සඳහා අවශ්‍ය වන සියලුම දේ සැලසුම් කිරීම සහ කටයුතු කිරීම. ELCB (25A ELCB,2 Pole, Single phase) සහ අනෙකුත් සියලුම දේ සැලසුම් කිරීම සහ කටයුතු කිරීම.

10-7 අභ්‍යන්තර

- 10-8 3 කොටස් වලට අදාළව 3 කොටස් වලට අදාළව සියලුම දේ සැලසුම් කිරීම සහ කටයුතු කිරීම.
- 10-9 මහජන සේවකරුවන්ගේ කටයුතු සඳහා අවශ්‍ය වන සියලුම දේ සැලසුම් කිරීම සහ කටයුතු කිරීම.
- 10-10 මහජන සේවකරුවන්ගේ කටයුතු සඳහා අවශ්‍ය වන සියලුම දේ සැලසුම් කිරීම සහ කටයුතු කිරීම. (Hager) සහ අනෙකුත් සියලුම දේ සැලසුම් කිරීම සහ කටයුතු කිරීම.
- 10-11 මහජන සේවකරුවන්ගේ කටයුතු සඳහා අවශ්‍ය වන සියලුම දේ සැලසුම් කිරීම සහ කටයුතු කිරීම. 25 කොටස් වලට අදාළව.
- 10-12 මහජන සේවකරුවන්ගේ කටයුතු සඳහා අවශ්‍ය වන සියලුම දේ සැලසුම් කිරීම සහ කටයුතු කිරීම.
- 10-13 මහජන සේවකරුවන්ගේ කටයුතු සඳහා අවශ්‍ය වන සියලුම දේ සැලසුම් කිරීම සහ කටයුතු කිරීම.
- 10-14 මහජන සේවකරුවන්ගේ කටයුතු සඳහා අවශ්‍ය වන සියලුම දේ සැලසුම් කිරීම සහ කටයුතු කිරීම.
- 10-15 මහජන සේවකරුවන්ගේ කටයුතු සඳහා අවශ්‍ය වන සියලුම දේ සැලසුම් කිරීම සහ කටයුතු කිරීම. (Hager) සහ අනෙකුත් සියලුම දේ සැලසුම් කිරීම සහ කටයුතු කිරීම.
- 10-16 මහජන සේවකරුවන්ගේ කටයුතු සඳහා අවශ්‍ය වන සියලුම දේ සැලසුම් කිරීම සහ කටයුතු කිරීම. ABB, T&J සහ අනෙකුත් සියලුම දේ සැලසුම් කිරීම සහ කටයුතු කිරීම.
- 10-17 මහජන සේවකරුවන්ගේ කටයුතු සඳහා අවශ්‍ය වන සියලුම දේ සැලසුම් කිරීම සහ කටයුතු කිරීම. 1400 කොටස් වලට අදාළව. (USA, ORIENT, PANASONIC, KDK) සහ අනෙකුත් සියලුම දේ සැලසුම් කිරීම සහ කටයුතු කිරීම.



[Handwritten signature]

- 10-18 ئىسپاتىدا بولغان ھۆكۈم ۋە تەكشۈرۈش نەتىجىسىدا، ئىسپاتىدا بولغان ھۆكۈم ۋە تەكشۈرۈش نەتىجىسىدا، ئىسپاتىدا بولغان ھۆكۈم ۋە تەكشۈرۈش نەتىجىسىدا.
- 10-19 ھۆكۈم ۋە تەكشۈرۈش نەتىجىسىدا 2.5 جەھەتتىكى ئىسپاتىدا بولغان ھۆكۈم ۋە تەكشۈرۈش نەتىجىسىدا.
- 110-20 ھۆكۈم ۋە تەكشۈرۈش نەتىجىسىدا 2 جەھەتتىكى ئىسپاتىدا بولغان ھۆكۈم ۋە تەكشۈرۈش نەتىجىسىدا.
- 10-21 PHILIPS, PANASONIC,) ھۆكۈم ۋە تەكشۈرۈش نەتىجىسىدا، ئىسپاتىدا بولغان ھۆكۈم ۋە تەكشۈرۈش نەتىجىسىدا.
- (OSRAM ھۆكۈم ۋە تەكشۈرۈش نەتىجىسىدا.
- 10-22 ھۆكۈم ۋە تەكشۈرۈش نەتىجىسىدا 22 (WATTS) ھۆكۈم ۋە تەكشۈرۈش نەتىجىسىدا، ئىسپاتىدا بولغان ھۆكۈم ۋە تەكشۈرۈش نەتىجىسىدا.
- 10-23 ھۆكۈم ۋە تەكشۈرۈش نەتىجىسىدا، ئىسپاتىدا بولغان ھۆكۈم ۋە تەكشۈرۈش نەتىجىسىدا، ئىسپاتىدا بولغان ھۆكۈم ۋە تەكشۈرۈش نەتىجىسىدا.
- 10-24 ھۆكۈم ۋە تەكشۈرۈش نەتىجىسىدا، ئىسپاتىدا بولغان ھۆكۈم ۋە تەكشۈرۈش نەتىجىسىدا، ئىسپاتىدا بولغان ھۆكۈم ۋە تەكشۈرۈش نەتىجىسىدا.
- 10-25 ھۆكۈم ۋە تەكشۈرۈش نەتىجىسىدا، ئىسپاتىدا بولغان ھۆكۈم ۋە تەكشۈرۈش نەتىجىسىدا، ئىسپاتىدا بولغان ھۆكۈم ۋە تەكشۈرۈش نەتىجىسىدا.
- 10-26 ھۆكۈم ۋە تەكشۈرۈش نەتىجىسىدا، ئىسپاتىدا بولغان ھۆكۈم ۋە تەكشۈرۈش نەتىجىسىدا، ئىسپاتىدا بولغان ھۆكۈم ۋە تەكشۈرۈش نەتىجىسىدا.
- 10-26.1 ھۆكۈم ۋە تەكشۈرۈش نەتىجىسىدا، ئىسپاتىدا بولغان ھۆكۈم ۋە تەكشۈرۈش نەتىجىسىدا، ئىسپاتىدا بولغان ھۆكۈم ۋە تەكشۈرۈش نەتىجىسىدا.



سەھىھ: 35 ۋە 14

11. ئىشەنچلىك ھەم شەرتلىك ئۆلچەم

11.1 سوتۇق بازارى ئۆلچەم ۋە شەرتلىك ئۆلچەم

ئۆلچەم

-  ئۆلچەم
-  NVR
-  TV

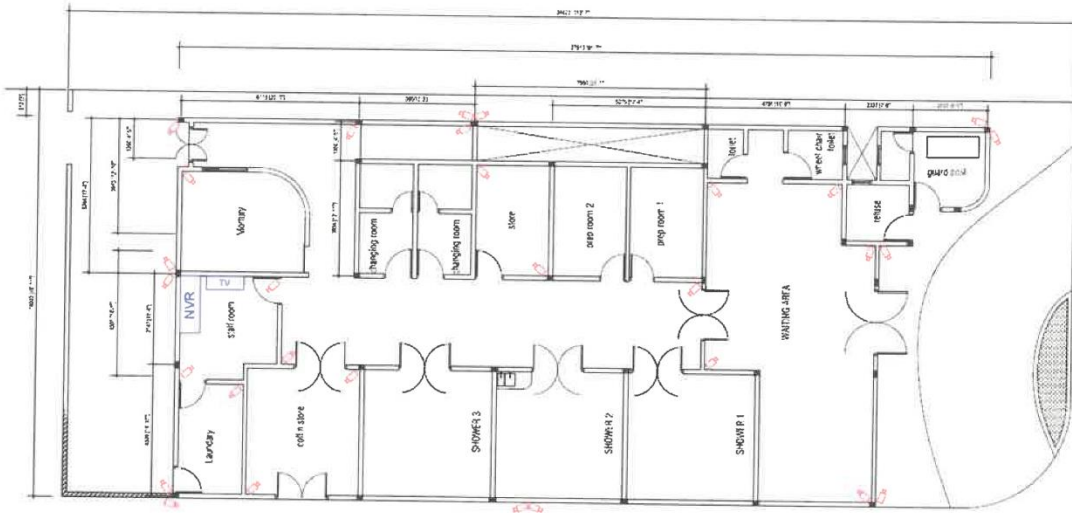

11.2 دۆڭدۆڭ شەھەر سوتۇق بازارى ئۆلچەم ۋە شەرتلىك ئۆلچەم ئۆلچەم ۋە شەرتلىك ئۆلچەم.

11.3 ئۆلچەم ۋە شەرتلىك ئۆلچەم ئۆلچەم ۋە شەرتلىك ئۆلچەم ئۆلچەم ۋە شەرتلىك ئۆلچەم.

11.4 سوتۇق بازارى ئۆلچەم ۋە شەرتلىك ئۆلچەم 30 ئۆلچەم.

11.5 دۆڭدۆڭ شەھەر سوتۇق بازارى ئۆلچەم ۋە شەرتلىك ئۆلچەم ئۆلچەم ۋە شەرتلىك ئۆلچەم ئۆلچەم ۋە شەرتلىك ئۆلچەم.

11.6 ئۆلچەم ۋە شەرتلىك ئۆلچەم ئۆلچەم ۋە شەرتلىك ئۆلچەم ئۆلچەم ۋە شەرتلىك ئۆلچەم.

11.7 ئۆلچەم ۋە شەرتلىك ئۆلچەم ئۆلچەم ۋە شەرتلىك ئۆلچەم ئۆلچەم ۋە شەرتلىك ئۆلچەم 1400VA / 700W.

11.8 ئۆلچەم ۋە شەرتلىك ئۆلچەم ئۆلچەم ۋە شەرتلىك ئۆلچەم ئۆلچەم ۋە شەرتلىك ئۆلچەم ئۆلچەم ۋە شەرتلىك ئۆلچەم.

11.9 سوتۇق بازارى ئۆلچەم ۋە شەرتلىك ئۆلچەم ئۆلچەم ۋە شەرتلىك ئۆلچەم ئۆلچەم ۋە شەرتلىك ئۆلچەم.

11.10 ئۆلچەم ۋە شەرتلىك ئۆلچەم ئۆلچەم ۋە شەرتلىك ئۆلچەم ئۆلچەم ۋە شەرتلىك ئۆلچەم ئۆلچەم ۋە شەرتلىك ئۆلچەم (HDMI) ئۆلچەم ۋە شەرتلىك ئۆلچەم 20 ئۆلچەم ئۆلچەم ۋە شەرتلىك ئۆلچەم.

11.11 سوتۇق بازارى ئۆلچەم ۋە شەرتلىك ئۆلچەم ئۆلچەم ۋە شەرتلىك ئۆلچەم ئۆلچەم ۋە شەرتلىك ئۆلچەم ئۆلچەم ۋە شەرتلىك ئۆلچەم 02 (ئۆلچەم) ئۆلچەم ۋە شەرتلىك ئۆلچەم 40 ئۆلچەم ئۆلچەم ۋە شەرتلىك ئۆلچەم.

11.12 ئۆلچەم ۋە شەرتلىك ئۆلچەم ئۆلچەم ۋە شەرتلىك ئۆلچەم ئۆلچەم ۋە شەرتلىك ئۆلچەم ئۆلچەم ۋە شەرتلىك ئۆلچەم ئۆلچەم ۋە شەرتلىك ئۆلچەم.

سوتۇق بازارى 35 ۋە 15



- 11-13 11-14 11-15 11-16 11-17 11-18 11-19

Technical Specifications
NVR Specifications

Supported Browsers	IE(IE10/11) for Windows
	Firefox (version 52.0 and above) for Windows
	Chrome (version 45 and above) for Windows
	Edge (version 79 and above) for Windows
General Alarms	Motion, Tampering, Human Body Detection, Video Loss, Alarm Input, Audio Det
Features	Support Ultra265/H.265/H.264 video formats
	Manageable with EZ Station
	Support HDMI and VGA simultaneous output
	ANR technology to enhance the storage reliability when the network is disconnected
	Support cloud upgrade

Camera and UPS Backup Specifications

Item	Details
Camera Resolution	5 Mega pixels
UPS Backup	1400VA / 700W



16 35 52

- 13.8 අයුරින් නිවැරදි කර ගැනීමට සලසා ගන්නා බවට සහතිකයක් ලබා දීමට කාරුණික වන්න.
- 13.9 (GREE, BLUE-STAR,) සහ (TOSOT, DAIKIN) මාදිලි සහිත සමහර ආවේණික ස්පෝන්සර්ස් ලෙසට සලසා ගැනීමට කාරුණික වන්න.

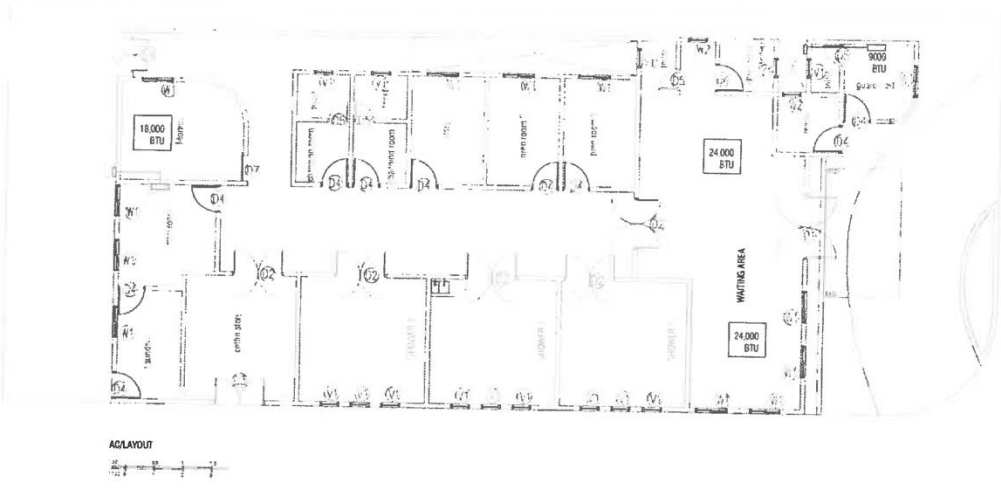

14. සවිස්තර මාපිටි:

- 14.1 පරිශීලක මධ්‍යස්ථානයක් ලෙස සවිස්තර කිරීමට නොහැකි වන්න.
- 14.2 පරිශීලක මධ්‍යස්ථානයක් ලෙස සවිස්තර කිරීමට නොහැකි වන්න.
- 14.3 පරිශීලක මධ්‍යස්ථානයක් ලෙස සවිස්තර කිරීමට නොහැකි වන්න.
- 14.4 පරිශීලක මධ්‍යස්ථානයක් ලෙස සවිස්තර කිරීමට නොහැකි වන්න.
- 14.5 පරිශීලක මධ්‍යස්ථානයක් ලෙස සවිස්තර කිරීමට නොහැකි වන්න.
- 14.6 පරිශීලක මධ්‍යස්ථානයක් ලෙස සවිස්තර කිරීමට නොහැකි වන්න.
- 14.7 පරිශීලක මධ්‍යස්ථානයක් ලෙස සවිස්තර කිරීමට නොහැකි වන්න.

15. මූලික අවශ්‍යතා මැදිහත්වීම්:

- 15.1 පරිශීලක මධ්‍යස්ථානයක් ලෙස සවිස්තර කිරීමට නොහැකි වන්න.
- 15.2 පරිශීලක මධ්‍යස්ථානයක් ලෙස සවිස්තර කිරීමට නොහැකි වන්න.
- 15.3 පරිශීලක මධ්‍යස්ථානයක් ලෙස සවිස්තර කිරීමට නොහැකි වන්න.
- 15.4 පරිශීලක මධ්‍යස්ථානයක් ලෙස සවිස්තර කිරීමට නොහැකි වන්න.
- 15.5 පරිශීලක මධ්‍යස්ථානයක් ලෙස සවිස්තර කිරීමට නොහැකි වන්න.
- 15.6 පරිශීලක මධ්‍යස්ථානයක් ලෙස සවිස්තර කිරීමට නොහැකි වන්න.



18.1 في كل وحدة سكنية يجب توفير حجرة مياه واحدة على الأقل. في كل وحدة سكنية يجب توفير حجرة مياه واحدة على الأقل.

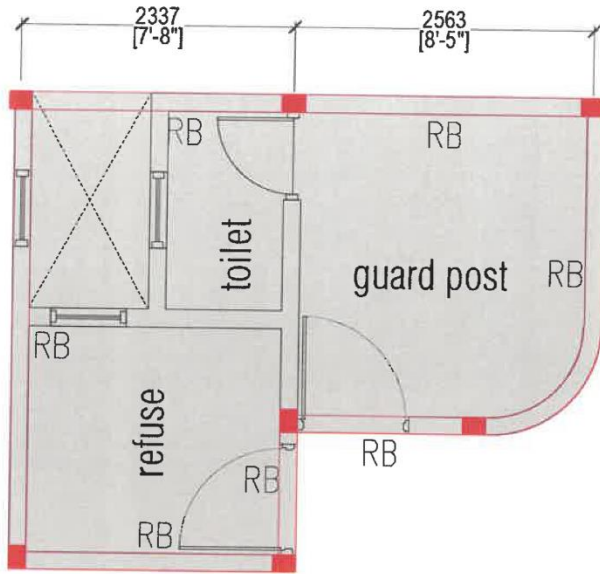

18.2 في كل وحدة سكنية يجب توفير حجرة مياه واحدة على الأقل. في كل وحدة سكنية يجب توفير حجرة مياه واحدة على الأقل.

19. قواعد:

- 19.1 قواعد...
19.2 قواعد...
19.3 قواعد...
19.4 قواعد...
19.5 قواعد...
19.6 قواعد...

20. قواعد:

- 20.1 قواعد...
20.2 قواعد...



20.3 2023-2024 2023-2024 2023-2024 2023-2024 2023-2024
 2023-2024 2023-2024 2023-2024 2023-2024 2023-2024
 2023-2024 2023-2024 2023-2024 2023-2024 2023-2024

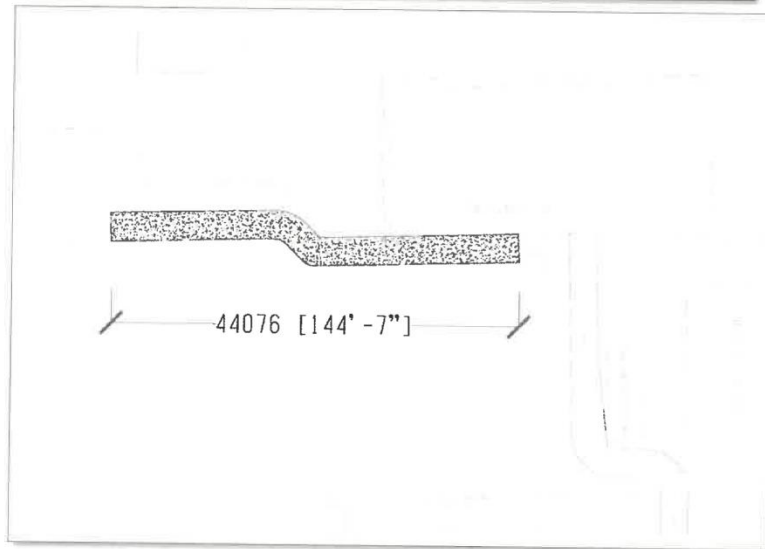
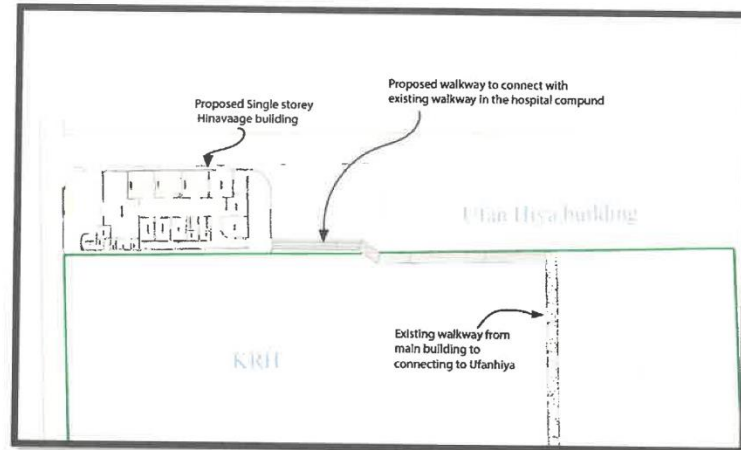

20.4 2023-2024 2023-2024 2023-2024 2023-2024 2023-2024
 2023-2024 2023-2024 2023-2024 2023-2024 2023-2024
 2023-2024 2023-2024 2023-2024 2023-2024 2023-2024

20.5 2023-2024 2023-2024 2023-2024 2023-2024 2023-2024
 2023-2024 2023-2024 2023-2024 2023-2024 2023-2024

20.6 2023-2024 2023-2024 2023-2024 2023-2024 2023-2024
 2023-2024 2023-2024 2023-2024 2023-2024 2023-2024



23 35 2023-2024

20-7 20-7 20-7

- 20-7.1 20-7.1 20-7.1
- 20-7.2 20-7.2 20-7.2
- 20-7.3 20-7.3 20-7.3
- 20-7.4 20-7.4 20-7.4
- 20-7.5 20-7.5 20-7.5

20-8 20-8 20-8

- 20-8.1 20-8.1 20-8.1
- 20-8.2 20-8.2 20-8.2
- 20-8.3 20-8.3 20-8.3
- 20-8.4 20-8.4 20-8.4
- 20-8.5 20-8.5 20-8.5

20-9 20-9 20-9

- 20-9.1 20-9.1 20-9.1
- 20-9.2 20-9.2 20-9.2
- 20-9.3 20-9.3 20-9.3
- 20-9.4 20-9.4 20-9.4
- 20-9.5 20-9.5 20-9.5
- 20-9.6 20-9.6 20-9.6
- 20-9.7 20-9.7 20-9.7



[Handwritten signature]

24 35

20-9.8 مخطط الأساس للدرج وفقاً للمواصفات الواردة في المواصفات والمواصفات رقم 2 مع مخطط الأساس
الأساسي.

20-9.9 مخطط الأساس للدرج وفقاً للمواصفات الواردة في المواصفات والمواصفات رقم 2 مع مخطط الأساس
الأساسي.

20-9.10 مخطط الأساس للدرج وفقاً للمواصفات الواردة في المواصفات والمواصفات رقم 2 مع مخطط الأساس
الأساسي.

20-10 مخطط الأساس:

20-10-1 مخطط الأساس للدرج وفقاً للمواصفات الواردة في المواصفات والمواصفات رقم 2 مع مخطط الأساس
الأساسي.

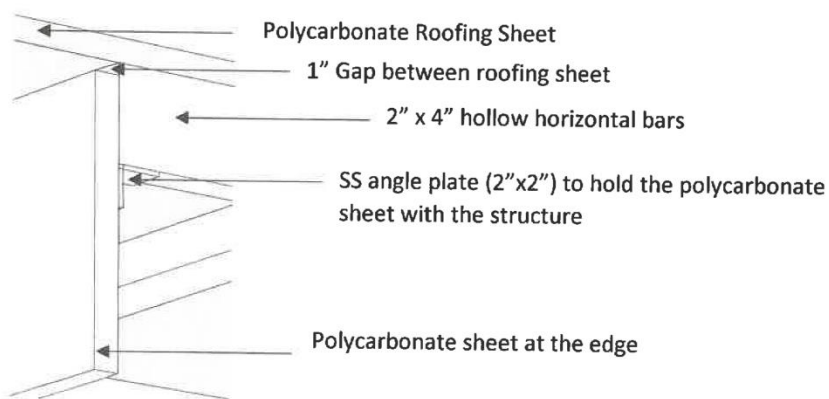
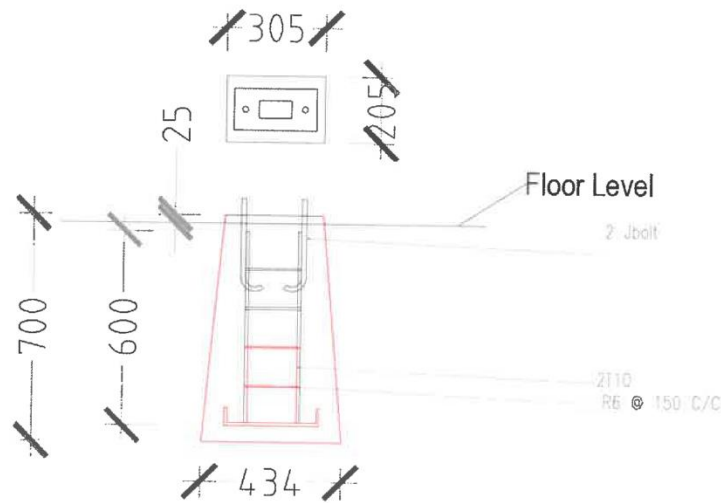
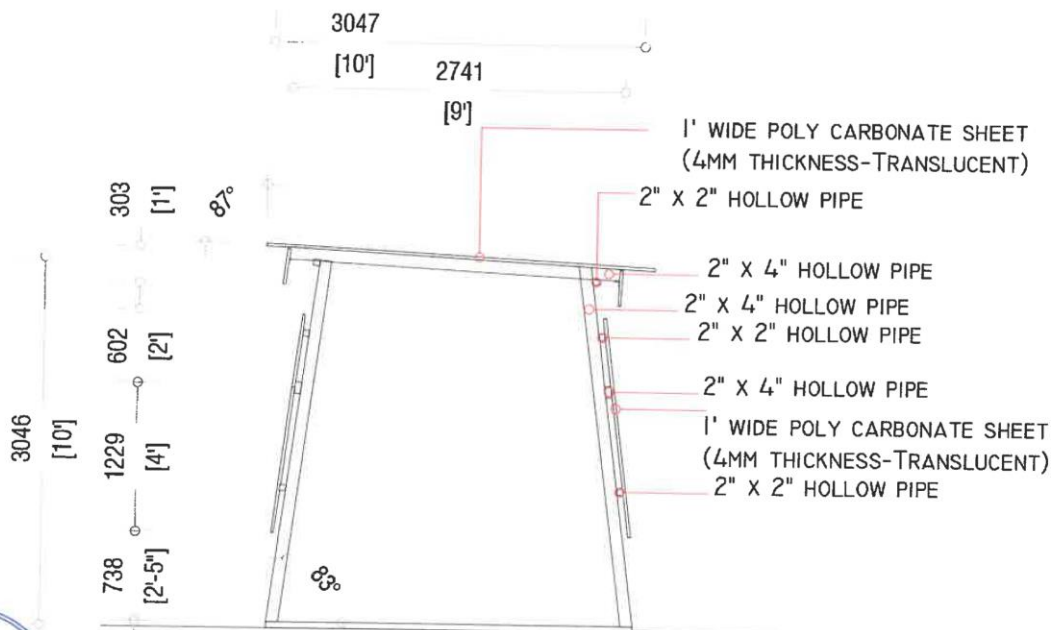
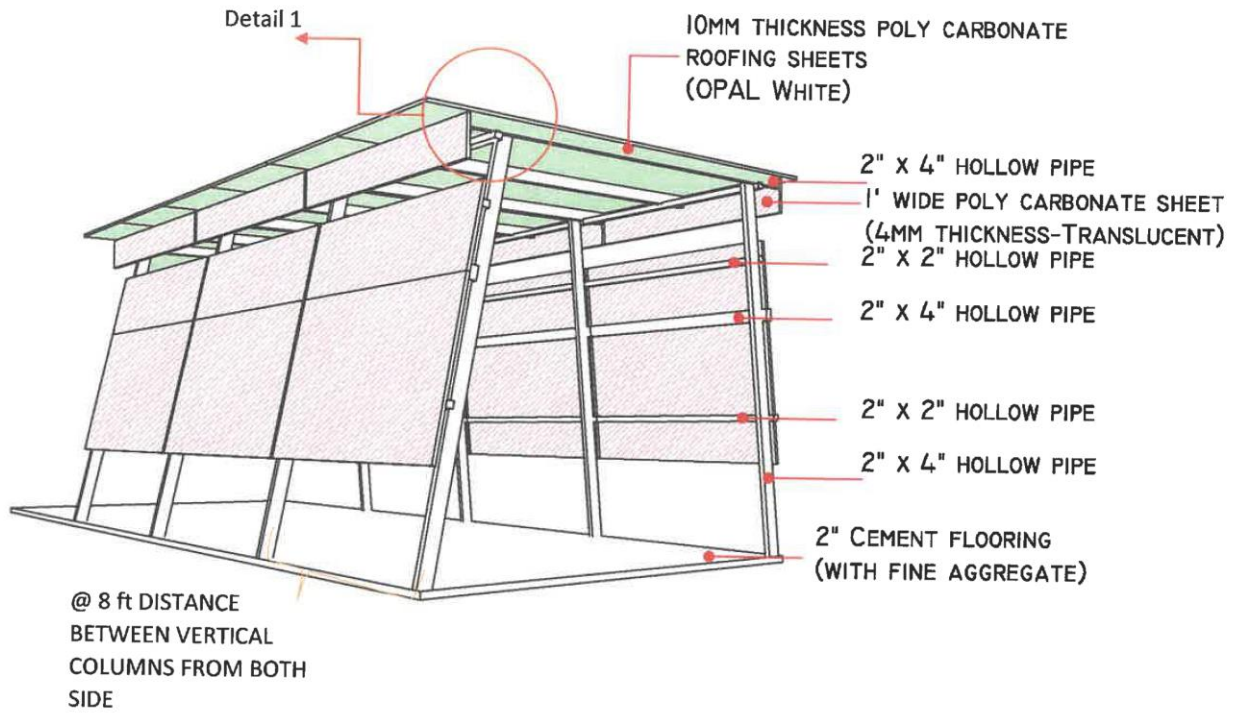

Figure 1 Detail 1



مستقر: 35 في 25

652 8831 info@kulhudhuffushicity.gov.mv www.kulhudhuffushicity.gov.mv @kfcitycouncil



[Handwritten signature]

26 35 ޞަފްޙާ

21. لوہی (Lobby):

- 21-1 لوہی کے لیے 2000 سے زیادہ سہولتیوں کے لیے 24000 سے زیادہ کی قیمت پر سہولتیوں کی فراہمی کی جائے گی۔
- 21-2 لوہی کے لیے سہولتیوں کے لیے سہولتیوں کے لیے 2 سے زیادہ سہولتیوں کی فراہمی کی جائے گی۔
- 21-3 لوہی کے لیے سہولتیوں کے لیے 6 سے زیادہ سہولتیوں کے لیے 3 سے زیادہ سہولتیوں کی فراہمی کی جائے گی۔
- 21-4 لوہی کے لیے سہولتیوں کے لیے 4 سے زیادہ سہولتیوں کے لیے WPC (پانی کی پیمائش اور صفائی) کی فراہمی کی جائے گی۔
- لوہی کے لیے سہولتیوں کے لیے پانی کی پیمائش اور صفائی کی فراہمی کی جائے گی۔
- 21-5 لوہی کے لیے سہولتیوں کے لیے سہولتیوں کے لیے سہولتیوں کے لیے سہولتیوں کی فراہمی کی جائے گی۔



- 21-6 سہولتیوں کے لیے سہولتیوں کے لیے سہولتیوں کے لیے سہولتیوں کی فراہمی کی جائے گی۔
- 21-7 لوہی کے لیے سہولتیوں کے لیے سہولتیوں کے لیے سہولتیوں کے لیے سہولتیوں کی فراہمی کی جائے گی۔
- (لوہی کے لیے سہولتیوں کے لیے سہولتیوں کے لیے سہولتیوں کے لیے سہولتیوں کی فراہمی کی جائے گی۔
- 21-8 لوہی کے لیے سہولتیوں کے لیے سہولتیوں کے لیے سہولتیوں کے لیے سہولتیوں کی فراہمی کی جائے گی۔
- 21-9 لوہی کے لیے سہولتیوں کے لیے سہولتیوں کے لیے سہولتیوں کے لیے سہولتیوں کی فراہمی کی جائے گی۔
- (RO/UF Filtered Water Dispenser) لوہی کے لیے سہولتیوں کے لیے سہولتیوں کے لیے سہولتیوں کی فراہمی کی جائے گی۔
- لوہی کے لیے سہولتیوں کے لیے سہولتیوں کے لیے سہولتیوں کے لیے سہولتیوں کی فراہمی کی جائے گی۔

